

# BOATMAG.it

LA RIVISTA DELLE BARCHE A MOTORE PER PC, TABLET E SMARTPHONE - N. 2 OTTOBRE 2013

## SALONE DI GENOVA LA FESTA PROSEGUE OLTRE LA FIERA

Una kermesse del mare dentro e fuori la fiera con iniziative che vanno oltre il periodo del salone

NOVITÀ 2014

**54** LE BARCHE DELLA  
NUOVA STAGIONE  
modelli da 5 a 55 metri



## PLANET SOLAR NAVIGARE SENZA CARBURANTE

Le tappe, il record e le foto della seconda vittoriosa impresa del trimarano che ha navigato fra Europa e Usa spinto dal sole

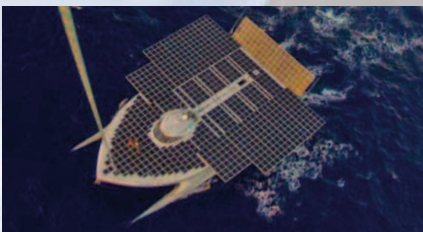

SESSA 40 FLY  
Très chic!



*il test*



E ANCORA:

**Quanto conosci  
le barche?**

Giochi d'abilità  
per provare la tua  
fama di intenditore

**In queste 100 pagine  
si parla di**

86 barche, 7 gommoni,  
19 motori, 14 accessori

**Le altre prove:**

Beneteau ST 50

Selva 6.7 Elegance

Capelli Tempest 650

MAI PIÙ SENZA!

## PIÙ JOYSTICK PER TUTTI

Montarlo su una barca già navigante non è mai stato così facile. Bastano le manette elettroniche, il joystick giusto e il gioco è fatto. E ce n'è anche per i fuoribordo

# WWW.BOATMAG.it

TUTTO IL BELLO DI UN GIORNALE TRADIZIONALE CON LA COMODITÀ DEL WEB



## PERCHÉ SCEGLIERE BOATMAG.IT

- ✓ È GRATIS E LO SARÀ SEMPRE
- ✓ OGNI MESE TANTI SERVIZI E TEST DI BARCHE, MOTORI E ACCESSORI
- ✓ È STRUTTURATO PER FACILITARE LA LETTURA SU PICCOLI SCHERMI
- ✓ LO PUOI LEGGERE DOVE VUOI, A CASA SUL PC COME A SPASSO SU TABLET O SU SMARTPHONE



## E NON È FINITA

SUL SITO TROVI ANCHE FILMATI, NEWS QUOTIDIANE E LANCI DELL'ULTIMORA

LE NOTIZIE SONO PUBBLICATE SIA IN HOMEPAGE SIA NELLE RISPETTIVE RUBRICHE DI RIFERIMENTO PER OFFRIRE UN'INFORMAZIONE PIÙ DIRETTA SUGLI ARGOMENTI DI PROPRIO INTERESSE

**SEGUICI ANCHE SU:**



# L'ORMEGGIO? SARA' L'ULTIMO DEI TUOI PENSIERI



DAL 2 AL 6 OTTOBRE 2013  
**CI VEDIAMO A GENOVA**  
53° SALONE NAUTICO INTERNAZIONALE

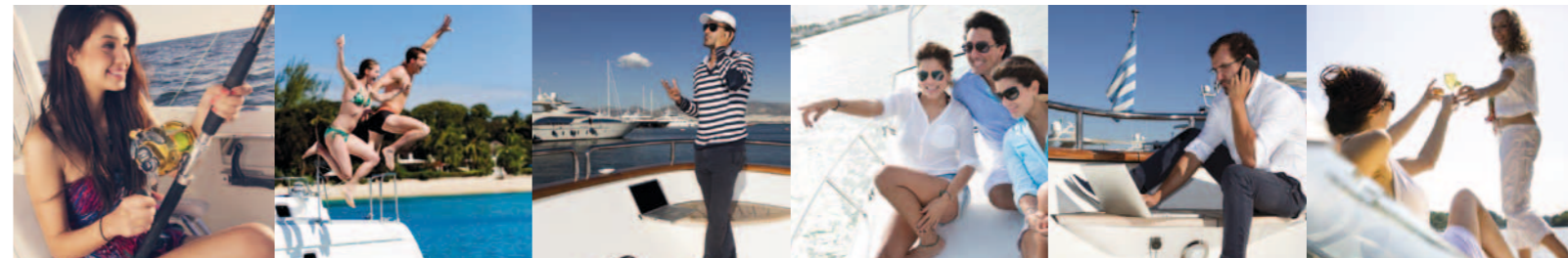

Vieni a scoprire le nostre offerte al Salone di Genova - Pad. B superiore Stand N5



Comfort, Affidabilità, Precisione

SMART

DUAL BAND

JCS

JCS plus



Prova la comodità, la sicurezza ed il vantaggio di avere un prodotto YC a bordo. Gli originali ed inimitabili radiocomandi per ormeggio **DUAL BAND** (doppia banda trasmissione) o **SMART** (singola banda trasmissione), i joysticks di manovra **JCS** o il nuovissimo joystick **JCS plus** con il suo design nuovo ed ergonomico, che permettono con il semplice movimento della vostra mano, l'azionamento dei motori, dell'elica di prua o di poppa, la calata e la salpata dell'ancora consentendo di ormeggiare, manovrare ed indirizzare l'imbarcazione in qualsiasi direzione, con precisione ed in tutto relax. Tu pensa a tutto il resto, all'ormeggio ci pensa Yacht Controller!

Yacht Controller le migliori tecnologie per un ormeggio facile, comodo, sicuro.



Per informazioni:  
Tel. +39 0184 501688

[www.yachtcontroller.it](http://www.yachtcontroller.it) - [info@yachtcontroller.it](mailto:info@yachtcontroller.it)



Abbandona le soluzioni estreme,  
in caso di furto ci pensa Suzuki.

RUBRICHE	SERVIZI	TEST IMBARCAZIONI
<b>LA FOTO DI COPERTINA</b> ..... 6	<b>GUIDA AL SALONE</b> Tutto sulla fiera di Genova..... 34	<b>BENETEAU SWIFT TRAWLER 50</b> Il trawler si è messo gli Ips..... 72
<b>L'EDITORIALE</b> ..... 8	<b>NOVITÀ 2014</b> Una carrellata delle nuove barche varate..... 41	<b>SESSA MARINE FLY 40</b> Una barca molto raffinata e performante..... 82
<b>OPEN TO FLY</b> News su barche e nuovi progetti..... 12	<b>L'ORMEGGIO FACILE</b> Tutti i joystick possibili e immaginabili..... 56	<b>SELVA 6.7 ELEGANCE</b> Piccolo elegante open..... 92
<b>PRAM TO RIB</b> News su tender e gommoni..... 18	<b>GIOCHI D'ABILITÀ</b> Indovina quale barca è..... 62	
<b>HORSEPOWER</b> News su motori e trasmissioni..... 22	<b>ECOTOUR</b> L'impresa del trimarano che naviga col sole.... 66	
<b>SHIPCHANDLER</b> News sugli accessori..... 28		
<b>BEAUTY+WELLNESS</b> News su benessere, salute e moda..... 30		

# BOATMAG.it

Editore: The editor  
[www.boatmag.it](http://www.boatmag.it)

**Direttore Editoriale**  
Claudio Russo  
[russo@boatmag.it](mailto:russo@boatmag.it)

**Direttore Responsabile**  
Alberto Mondinelli  
[info@theditor.it](mailto:info@theditor.it)

**Hanno collaborato**  
Veronica Eredi, Luca Iannone, Ted Morbido

**Grafica**  
Amelia Verga

**Web Master**  
Iseo srl - Web & Comunicazione  
[www.iseoweb.it](http://www.iseoweb.it)

**BoatMag.it - Mensile di nautica a motore**  
Registrato al Tribunale di Bergamo n.14 del 18 giugno 2013  
The Editor - Sede: via San Maurizio, 48 - 24065 Lovere (BG) - Telefono +39 035 961868

**BOATMAG.IT È**  
L'UNICA TESTATA ITALIANA NELLA GIURIA DEL



La giuria che ogni anno assegna il premio di Migliore Barca d'Europa è composta dai direttori di sette testate giornalistiche di altrettanti Paesi, che sono: Italia (BoatMag.it), Germania (Boote), Francia (Neptune), Norvegia (Batliv), Austria (Yacht Revue), Olanda (Motorboot), Svizzera (Marina.ch)



## MOTORE RUBATO, SUBITO SOSTITUITO.

Sulla vasta gamma dei fuoribordo Suzuki (dal compatto DF8 al potente DF300), in caso di furto durante il primo anno dall'immatricolazione del fuoribordo, il **programma Suzuki DOC** permette al cliente di riceverne uno nuovo in sostituzione in tempi brevissimi. L'iniziativa è valida a partire da ottobre 2013. Scopri i dettagli presso la rete Suzuki.

LEAN BURN

[www.suzuki.it](http://www.suzuki.it)

Numero Verde  
**800-452625**

# BOATMAG.it

LA RIVISTA DELLE BARCHE A MOTORE PER PC, TABLET E SMARTPHONE - N. 2 OTTOBRE 2013

## LA FOTO DI COPERTINA RIO 36 ART

Se non avessimo scritto il nome nel titolo, avreste riconosciuto questa barca a colpo d'occhio? Non è un caso che il Rio 36 Art che vedete in copertina lo trovate nel servizio dei giochi d'abilità che ci siamo inventati con lo scopo di allenare l'occhio a riconoscere e memorizzare quei dettagli che rendono inconfondibile ogni barca. Osservatela bene, quindi, perché proprio il pozzetto sarà l'oggetto del gioco che riguarda questa barca. In bocca al lupo!



\*\*Costo della chiamata da telefono fisso da tutta Italia pari a quello di una telefonata urbana, per il costo chiamata da cellulare consultare il piano telefonico del proprio operatore. Servizio attivo da lunedì a venerdì dalle ore 9.00 alle ore 19.00, il sabato dalle ore 9.00 alle ore 13.00.

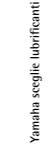

\*Annuncio pubblicitario con finalità promozionale. Esempio rappresentativo di finanziamento di finanziamento Yamaha F 200 GETX prezzo € 18.300, anticipo € 0, importo totale del credito € 18.300, da restituire in 24 rate mensili ognuna di € 772,92; importo totale dovuto dal consumatore € 18.660,46; TAN 0,00 % (tasso fisso) - TAEG 1,92% (tassa fissa). Spese comprese nel costo totale del credito: in interessi € 0,08, istruttoria € 250, incasso rata € 2,50 cad. a mezzo RID, produzione e invio lettera conferma contratto € 1, comunicazione periodica annuale € 1,00 cad.; imposte (sostitutiva/bollo) € 46,38. Eventuali contratti relativi a uno o più servizi accessori (es. polizza assicurativa) sono facoltativi. Offerta valida dal 02/10/2013 al 31/12/2013. Condizioni contrattuali ed economiche nelle "Informazioni europee di base sul credito ai consumatori" presso i concessionari. Salvo approvazione di Santander Consumer Bank.

YAMAHA ANTICIPA LA STAGIONE  
CON IL TAN 0% - TAEG 1,92%

tan  
ZERO



Se acquisti un motore o un package Yamaha tra Ottobre e Dicembre, scegli in anticipo e ti godi i vantaggi quando vuoi.

- > ZERO INTERESSI\*
- > 100% DIVERTIMENTO



www.yamaha-motor.it

Con Yamaha da Ottobre a fine Dicembre hai fino a 30.000 euro di finanziamento a tan ZERO per goderti i potenti fuoribordo e gli esclusivi package Cantieri Capelli. Yamaha riaccende la stagione spegnendo i tassi.

SERVIZIO CLIENTI\*\*  
848.580.569

YAMAHA ZERO INTERESSI\*

FINO A € 30.000

 **YAMAHA**  
Revs Your Heart

## QUANDO SI DICE LA COINCIDENZA

**A**vevamo accolto con soddisfazione l'annuncio che a inaugurare i lavori del Salone Nautico di Genova sarebbe stato il primo ministro Letta in persona (finalmente non il solito Sottosegretario di turno), che il caos politico che si è innescato ha fatto sì che proprio il 2 ottobre Letta dovrà trascorrere la sua giornata in Parlamento e probabilmente proprio da quel giorno non ci sarà nemmeno più il suo governo (ormai durano quasi più le panchine degli allenatori di Serie A che i mandati dei ministri e del loro premier).

Chi leggerà questo editoriale dopo il 2 ottobre lo troverà superato, quindi in questo momento non mi arrischio a fare analisi o ad azzardare previsioni, perché parlare di una situazione in così rapida evoluzione in una pagina destinata a rimanere in vista per tutto il mese porta sicuramente ad argomentazioni inopportune. Mi limito a rilevare che il Nautico avrebbe potuto aprire i battenti sotto i migliori auspici, forte anche dei segnali confortanti arrivati da Cannes e dal rientro di alcuni espositori che l'anno scorso avevano preferito non esserci. Invece, apre con la defezione più importante, quella di un personaggio politico in grado di cambiare veramente le cose, a cui si sarebbe potuto chiedere di impegnarsi pubblicamente a incentivare, o meglio a **smettere di disincentivare**, gli appassionati ad andar per mare.

Smettere di disincentivare è proprio la definizione giusta, perché è vero che nessuno di noi ha un assoluto bisogno della barca, quindi ci sta non volersi impegnare in un acquisto importante in momenti di incertez-

za economica come questo, ma è altrettanto vero che in barca tutti ci vogliamo andare... e allora cerchiamo di trovare la via migliore per poterla comprare continuando a dormire sonni tranquilli. A volte basta ridimensionare un poco i propri sogni e si realizza che, tutto sommato, si può andar per mare con una barca più piccola, ma ugualmente bella e comoda. Ed è per questo che al Salone di Genova **ci dovete andare**, perché se ai tempi d'oro eravate abituati a navigare su un 13-14 metri, in fiera potrete scoprire, anche con sorpresa, che ci sono un sacco di barche più piccole che, certo non vi daranno la stessa spaziosità, ma di sicuro non vi priveranno della comodità delle imbarcazioni più grandi. Cercare per credere!

Tornando al Governo, qualunque sarà il suo destino dal momento in cui scrivo ai prossimi giorni, qualcosa di buono aveva già cominciato a farlo.

Proprio in vista della visita del Premier al Salone di Genova, l'esecutivo aveva cominciato a portarsi avanti coi lavori e nel Consiglio dei Ministri del 19 settembre era stato approvato lo schema di legge delega di revisione del Codice della Nautica, con tanto di auspicio da parte di Letta che l'iter parlamentare si svolgesse in tempi rapidi (vedi video della conferenza stampa sul nostro sito). Fra le modifiche più importanti è prevista la semplificazione delle pratiche burocratiche e la razionalizzare delle attività di controllo. Va da sé che l'auspicio di Letta è già finito nel vuoto e chi ha creato questa situazione ha delle precise responsabilità nei nostri confronti.

Claudio Russo



# TASSO

# %

su tutta la gamma  
dei fuoribordo Suzuki\*



Puntare sempre all'eccellenza assoluta è la forza che ci muove e che fa la differenza dei fuoribordo Suzuki. Così siamo arrivati a produrre i motori più ecologici e tecnologici del mondo:

- Lean Burn
- Selective Rotation System
- Trolling Mode System
- Sistema anticorrosione
- Precision Control
- SMIS (Digital instruments)
- Piede idrodinamico

### FINANZIAMENTO A TASSO ZERO (TAN 0% TAEG 0%)

\*Finanziamento in 18-24-30 mesi - prima rata a 30 giorni - importo finanziabile da € 1.100 a € 12.000. Esempio: € 12.000 in 18 rate da € 666,67 - TAN fisso 0% TAEG 0% - importo totale del credito € 12.000. Il TAEG rappresenta il costo totale del credito espresso in percentuale annua e non include alcun costo a carico del cliente - importo totale dovuto € 12.000,06. Offerta valida dal 01/10/2013 al 31/10/2013. Messaggio pubblicitario con finalità promozionale. Per le informazioni precontrattuali richiedere sul punto vendita il documento "Informazioni europee di base sul credito ai consumatori" (SECCI) e copia del testo contrattuale. Salvo approvazione Agos Ducato. La rete dei concessionari Suzuki Marine opera quale intermediario del credito NON in esclusiva.

BUONA LETTURA E VENITE A TROVARCI ANCHE SU FACEBOOK, TWITTER E YOUTUBE!



1961 - 2013

La nostra storia, la vostra storia.

Per più di 50 anni abbiamo lavorato legni e resine, ottoni e acciai, abbiamo emozionato centinaia di migliaia di diportisti, abbiamo costruito barche ammirate da neofiti e apprezzate da intenditori, ma soprattutto abbiamo diffuso l'amore per il mare e lo stile italiano.

54 | 46 | 42 | 40 | 36 | 34 | 32 | 28

*Ry*  
RIO YACHTS

[www.rioyachts.com](http://www.rioyachts.com)

## BENETEAU-SUZUKI UNA PARTNERSHIP EUROPEA

Tre gamme di barche Beneteau montano i Suzuki in quattro Paesi d'Europa



Italia, Francia, Germania e Regno Unito sono i Paesi in cui i Flyer, gli Antares e i Barracuda di Beneteau sono commercializzati esclusivamente con motori Suzuki. La gamma Flyer si compone di open da 5 a oltre 8 metri, gli Antares, invece, sono pilotine da 6 a 9 metri, mentre i Barracuda sono due barche più orientate alla pesca e vanno da 7 a 9 metri. Tutte sfrutteranno la tecnologia di Suzuki, non ultima quella del Lean Burn che fa risparmiare carburante.



## COMPRA LA BARCA TI REGALO LA MOTO

Una moto Borile Multiuso attende di essere portata a casa da chi acquista un nuovo Sciallino

Dal piccolo S23 al grande Gemy, qualunque sia lo Sciallino che comprate, insieme alla barca vi consegneranno anche una moto Borile Multiuso. È la promozione offerta da Car-

lo Bassi, patron di entrambe le aziende. La Multiuso è adatta per il fuoristrada, ma anche come mezzo economico e piacevole nel traffico cittadino. [www.sciallino.it](http://www.sciallino.it); [www.borile.it](http://www.borile.it)

## UN SOFISTICATO OPEN DA CROCIERA, MA ANCHE UN TENDER PER SUPERYACHT. È L'ONYX 41

È un nuovo concept nato dalla collaborazione fra DeBasto Design e il cantiere americano Hodgdon

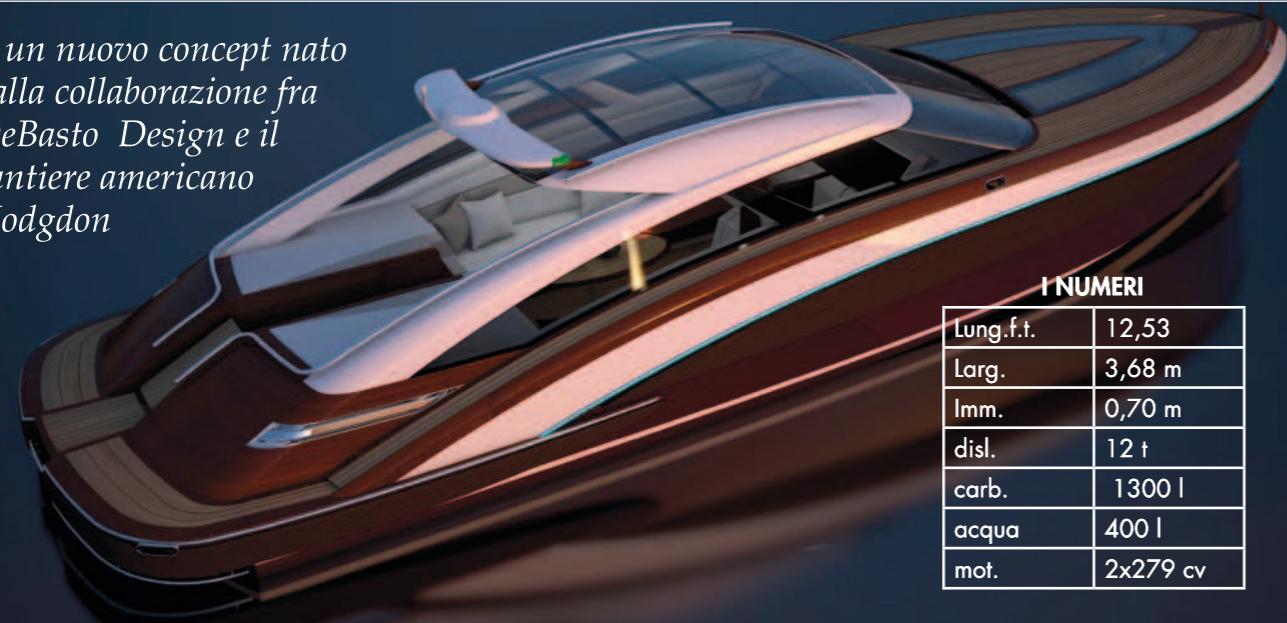

### I NUMERI

Lung. f.t.	12,53
Larg.	3,68 m
Imm.	0,70 m
disl.	12 t
carb.	1300 l
acqua	400 l
mot.	2x279 cv

Onyx 41 nasce da un concept che ha dato luogo a un open molto sofisticato. E non lo è a caso, visto che a produrlo sarà un produttore di superyacht. Anche per questo Onyx

trova un utilizzo pure come megatender. Non è solo lo stile a rendere particolare questa barca, ma sono anche la tecnologia e la domotica che regnano a bordo. [www.hodgdonyachts.com](http://www.hodgdonyachts.com)



## UNA SVEDESE CHE AMA IL MEDITERRANEO

La Nimbus 405 è una nordica che punta agli armatori del sud

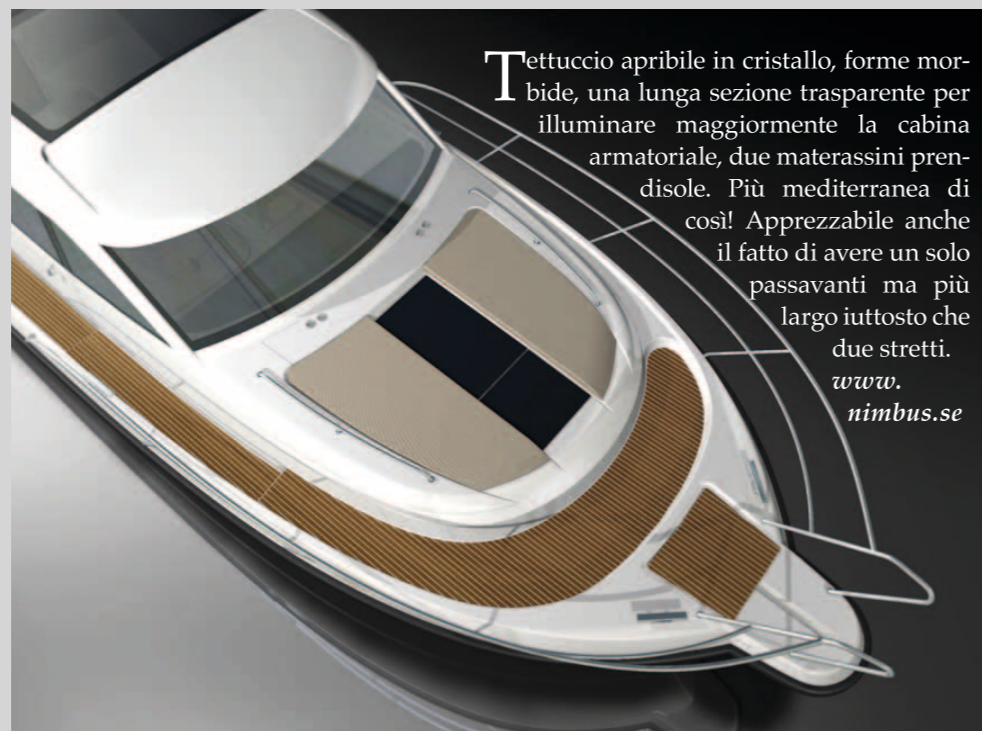

Tettuccio apribile in cristallo, forme morbide, una lunga sezione trasparente per illuminare maggiormente la cabina armatoriale, due materassini prendisole. Più mediterranea di così! Apprezzabile anche il fatto di avere un solo passavanti ma più largo iuttosto che due stretti.  
www.nimbus.se



### I NUMERI

Lung.f.t.	12,24
Larg.	3,85 m
disl.	8,8 t
carb.	2x500 l
acqua	400 l
mot.	2x300 o 370 cv

### LAYOUT FUNZIONALE

La Nimbus 405 ha due cabine e due bagni, mentre in coperta si sviluppa il salone nel classico layout con la dinette da un lato (trasformabile in letto) e la cucina dall'altro. All'esterno, il pozzetto offre un divano a L. posizionato a sinistra e un ampio piano di calpestio.

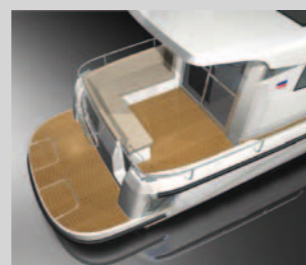

## BASTANO TRE METRI PER ESSERE CHIC

Barchino simpatico e divertente. Ed è pure personalizzabile

Si chiama MBEleven ed è costruito dal cantiere Phiequipe. Ora, a giudicare dal nome del cantiere e dal tipo di open si pensa subito a un progetto francese, invece è tutto italiano ed è venduto con un Suzuki fino a 40 cv, ma la potenza consigliata è di 25. Prima di acquistare la barca è bene che passiate prima dal configuratore, perché ci sono molte opzioni di scelta dei colori e degli allestimenti.



### I NUMERI

Lung.f.t.	3,35 m
Larg.	1,96 m
disl.	245 kg
Persone	4
Mot.	max 1x40 cv

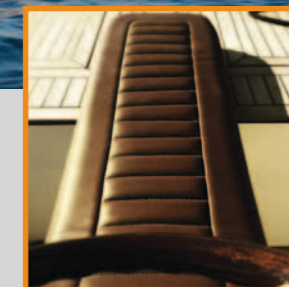
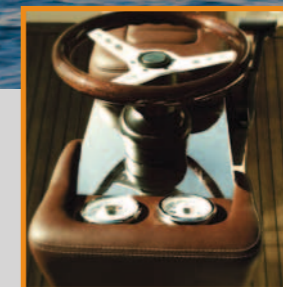
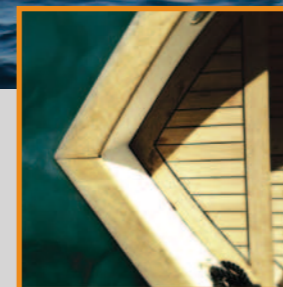

## LA PRIMA CONSEGNA DEL TIARA 3100 CORONET

A più di un anno dal debutto cominciano a vedersi in Italia le prime unità

È arrivata in Italia la prima unità del nuovo Tiara 3100 Coronet, già venduta a un armato-

re che la usa nel sud della Sardegna. È l'esemplare n. 44, costruito dopo poco più di un anno dal

suo debutto. L'armatore l'ha equipaggiata con due motori a benzina Crusader da 375 cv.



### BEN ATTREZZATA

Il pozzetto ha due divani a poppa, un frigo e un wetbar. A prua c'è la dinette, mentre sottocoperta c'è una cabina con bagno più la cucina.



## TRAWLER 52, IL CLASSICO PROIETTATO AL FUTURO

Il progetto è di Zuccheri Yacht Design

La tradizione espressa in un design futuribile ad opera di uno studio che di barche classiche ne ha progettate tante. Con queste prerogative Zuccheri Yacht presenta il Trawler 52, che a bordo dispone di tre cabine. [www.zuccheri.com](http://www.zuccheri.com)



### I NUMERI

Lung.f.t.	17,37 m
Larg.	5 m
disl.	19 t
carb.	2800 l
acqua	800 l
mot.	2x450 cv



**40 ALLOY (40 metri)**  
È la superstar ed è un 40 m in alluminio con 4 terrazze apribili nello scafo.



**SL 104 (31,70 metri)**  
Al debutto ha ricevuto un premio per l'Innovazione dal presidente Napolitano.



**SL 94 (28,60 metri)**  
Ha debuttato a Genova l'anno scorso conquistando numerosi premi.



**46 STEEL (46 metri)**  
È l'ammiraglia di Sanlorenzo e si sviluppa su cinque ponti.

## SANLORENZO E I 670 METRI DI BARCA IN FIERA

Tanto è lo spazio coperto mettendo insieme tutte le barche esposte nelle fiere

Nell'ordine: Cannes (6 barche), Montecarlo (2), Genova (9) e Fort Lauderdale (4). Sono queste le fiere che vedono la partecipazione di Sanlorenzo con un totale di 21 barche che, messe in fila, fanno 670 metri di lunghezza. La barca più piccola è lunga 22 metri, la più grande è la 46 Steel, di 46 m. [www.sanlorenzo.com](http://www.sanlorenzo.com)



## NOVANTADUE METRI DI SPERIMENTAZIONE INNOVATIVA

SYD 92 Discovery non è solo un concept, ma un progetto che tende a individuare nuovi modi di concepire la vita a bordo di un superyacht

Afirmare il progetto è Zuccon Superyacht Design, che vuole ribaltare le funzioni a bordo. Ecco allora che ben due ponti sono dedicati alla zona tecnica e all'equipaggio, mentre gli

ospiti trovano il loro spazio dal main deck in su (in tutto sono sei i ponti). Sul ponte principale, ci sono il salone e il cinema posizionati a poppavia, mentre a prora ci sono sei cabine

ospiti più due Vip con balcone privato. Living, prendisole, piscina e tutto ciò che è affine al divertimento e al relax in comune sono ben disposti a prua per garantire la migliore privacy.





Si chiama Tempest 650 e si affianca al già apprezzato Tempest 626 non limitandosi però ad aggiungere una manciata di centimetri, ma proponendo un progetto completamente nuovo con un inedito disegno della carena unita a un tubolare dal diametro rastremato per migliorare stabilità e abitabilità. Il test si svolge a Varazze, in abbinamento al fuoribordo Yamaha AF150 AETX. La sensazione immediata è che di altri

cavalli non ce ne sia proprio bisogno, anche se forse per la pratica dello sci nautico e se si è proprio amanti del brivido l'opzione V6 è sempre disponibile e la differenza di prezzo neppure eccessiva. La progressione anche con "solo" 150 cv è comunque ottima, è anche vero che siamo solo in tre a bordo. La progressione è rapida, l'ingresso in planata veloce e poi si continua a salire fino a raggiungere i 5500 giri e sfiorare i 40 nodi, per

passarli basta lavorare un po' con i trim e si guadagnano altri 500 giri raggiungendo la velocità massima a 43 nodi. A questo punto ridiscendo per verificare la planata minima che si mantiene a 2300 giri e 9 nodi con un consumo di 9,4 litri/ora. Si può quindi navigare anche in grande economia con il Tempest 650, considerando che a una velocità media di crociera di 30 nodi i consumi restano inferiori ai 30 litri/ora. È il momento di

verificare la maneggevolezza con virate e controvirate con raggi sempre più stretti, la risposta è eccellente, con una piacevole sensazione di sicurezza che è sempre apprezzabile, segno inequivocabile che la nuova carena e il profilo dei tubolari fanno il loro dovere. Posso rientrare in porto con la convinzione che anche questa volta Umberto Capelli ha centrato il suo obiettivo, il Tempest 650 è un eccellente gommone.



La plancia è semplice e razionale, efficace la protezione del parabrezza che è ben difeso dal tientibene. A prua si allunga l'ampio prendisole che nasconde un gavone, ideale per le dotazioni e non solo.

## TEMPEST 650 BY CAPELLI - UN PO' PER SPORT UN PO' PER DILETTO

*Veloce e sportivo, ma anche confortevole, si inserisce nell'ampia offerta Capelli Tempest dei package Yamaha con tante innovazioni*

Il divanetto di poppa ha lo schienale reclinabile per diventare un secondo solarium anche se contenuto nelle dimensioni. La seduta del driver è fissa, ma è utile a sostenere il tavolino e il portabicchieri.



### TEMPEST 650

Lunghezza ft.....	m 6,55
Larghezza.....	m 2,62
Diametro tubolari.....	m 0,56
Peso a secco.....	kg 970
Carburante.....	l 220
Portata persone.....	12
Categoria progettazione.....	B

COSTRUTTORE: Capelli Ribs  
DISTRIBUTORE: Yamaha Motor Italia - Via Tinelli 67/69, 20050 Gerno di Lesmo (Mi), tel 039 60961, www.yamaha-marine.it

### MOTORI E PREZZI

150 cv Yamaha AF150 AETX.....	euro 39.700
200 cv Yamaha AF200 CETX.....	euro 41.700

Barca base con dotazioni standard, franco cantiere, Iva inclusa

### PRESTAZIONI

GIRI	NODI	l/h	AUTONOMIA TEORICA IN ORE (riserva 10%)
1000.....	3,7.....	3	3000 giri..... 15 ore 10'
1500.....	5,1.....	5	4000 giri..... 8 ore 30'
2000.....	6,5.....	8	5000 giri..... 5 ore 50'
2500.....	9,4.....	12	
3000.....	17,3.....	13	
3500.....	21,4.....	19	
4000.....	26,5.....	23	
4500.....	31,4.....	29	
5000.....	35,0.....	34	
5500.....	39,2.....	48	
6000.....	43,0.....	55	

### RUMOROSITÀ

3000 giri.....	82 dbA
4000 giri.....	86 dbA
5000 giri.....	89 dbA

### CONDIZIONI DELLA PROVA:

Mare calmo, carena pulita, carburante 50 litri, temperatura 22°C, 3 persone a bordo





## BWA HP REEF 6.2

*La new  
generation*

Seconda generazione della Serie HP Reef migliorata nelle soluzioni di coperta e nelle finiture e declinata su quattro misure da 5,4 a 8,15 m. Modello "di mezzo" dell'offerta, il Reef 6.2 ne raccoglie tutti i pregi a cominciare dalla costruzione particolarmente curata con materiali e lavorazioni di livello assoluto e un layout

tradizionale dove però ogni particolare è stato studiato per massimizzare il comfort di bordo. Potenza consigliata 115 cv con i quali si raggiungono i 36 nodi di velocità. *Lungh. ft 6,20 m; largh. 2,55 m; portata 12 persone; carburante 150 litri; potenza max 175 cv; peso 650 kg; prezzo 20.876 (Iva esclusa).* [www.bwa.it](http://www.bwa.it).

## NUOVA JOLLY PRINCE 25

*Finiture e allestimenti  
da grande open*



Tutti gli spazi di un open, a cominciare da due generosi prendisole, ma con una piccola cabina che ne amplia le possibilità d'uso. Razionale il layout nel segno della tradizione con una cura particolare nell'allestimento per dare più comfort alla vita a bordo, quindi dinette trasformabile a poppa, plancia dal design curato con il locale toilette e grande solarium prodiero. *Lungh. ft 7,80 m; largh. 3,10 m; portata 16 persone; carburante 300 litri; potenza max 300 cv; peso 1380 kg; prezzo 41.000 (Iva esclusa).* [www.nuovajolly.it](http://www.nuovajolly.it).



## ZARTENDER ZF

*Più di un pram*

Nasce la linea ZarTender di Zar Formenti con due modelli dedicati a questo uso: lo ZF1 e ZF3 rispettivamente 11 e 13 piedi, omologati per 5 e 7 posti. Linea innovativa e particolare attenzione alla vivibilità caratterizzano questi tender che vantano anche una dotazione davvero completa: comode sedute, scaletta bagno, doccia, tendalino e numerosi gavoni. *Lungh. ft 3,35 (3,99) m; largh. 1,88 (2,05) m; portata 5 (7) persone; potenza max 40 (60) cv; peso 210 (290) kg (tra parentesi i dati dello ZF3).*

[www.zar-formenti.com](http://www.zar-formenti.com).



## FORMENTI ZAR 65 SUITE PLUS

*C'è anche la cabinetta*

Nuova consolle che dà spazio alla toilette e a un piccolo lavello con l'accesso dal portello a pruvia. Interno interamente contrastampato per un buon isolamento termico e acustico. *Lungh. ft 6,50 m; largh. 2,55 m; portata 10 persone; carburante 150 litri; potenza max 225 cv; peso 400 kg.*

[www.zar-formenti.com](http://www.zar-formenti.com).



**TDI V8 4.2 L**  
Il nuovo V8 TDI nella cilindrata di 4.200 cc è proposto nella versione da 370 cv (la potenza massima dell'offerta) ma è disponibile anche nella taratura da 335 cv.

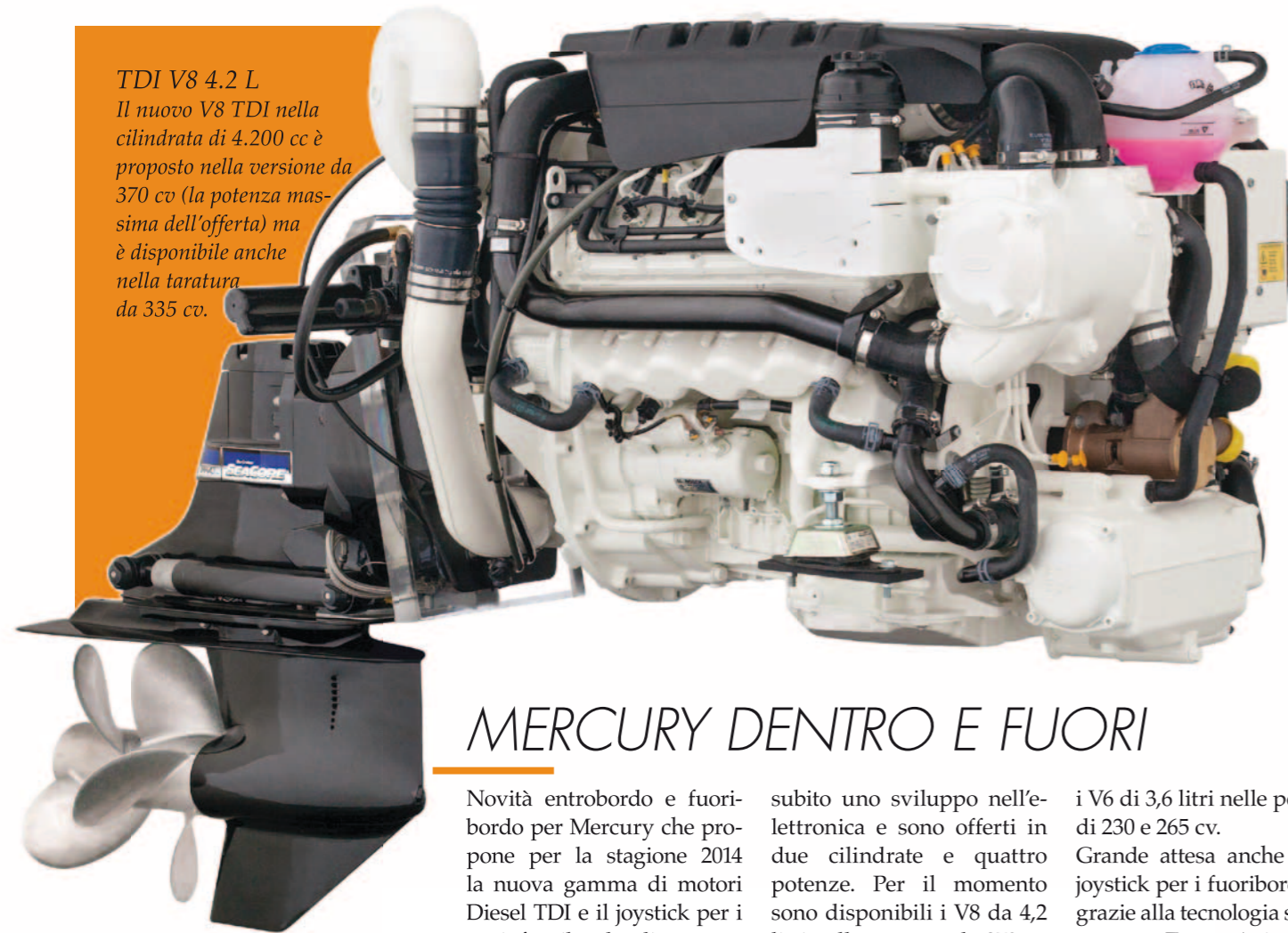

## MERCURY DENTRO E FUORI

Novità entro-bordo e fuoribordo per Mercury che propone per la stagione 2014 la nuova gamma di motori Diesel TDI e il joystick per i suoi fuoribordo di gamma alta.

I nuovi entro-bordo, di derivazione Volkswagen, hanno

subito uno sviluppo nell'elettronica e sono offerti in due cilindrata e quattro potenze. Per il momento sono disponibili i V8 da 4,2 litri nelle potenze da 370 cv (il massimo della gamma) e 335 cv, si dovrà invece aspettare qualche mese per

il V6 di 3,6 litri nelle potenze di 230 e 265 cv.

Grande attesa anche per il joystick per i fuoribordo che grazie alla tecnologia sviluppata con Zeus e Axius nasce già collaudato e, come abbiamo potuto verificare nei primi test, decisamente efficace.

### SACS STRIDER 11 PER LA PRIMA

Per la presentazione a stampa e dealer dei nuovi Mercury Diesel TDI è stato scelto un gommone d'eccezione, il Sacs Strider 11, che ha accolto nel suo vano motore nel migliore dei modi i nuovi arrivati, per l'occasione abbinati ai piedi Bravo I, anche se sono consigliati i Bravo III.



### GUARDATELI! STANNO MANOVRANDO

Anche se la posizione può lasciare perplessi, è proprio questo il segreto del joystick Mercury che posizionando i motori (due, tre o più non cambia) in questi strani modi, permette di manovrare perfettamente.



I tre Verado 300 sono l'anello terminale del nuovo sistema di manovra di Mercury che ha esteso la tecnologia Zeus e Axius ai fuoribordo.

In plancia ecco come si presenta il nuovo sistema: manette elettroniche, joystick e autopilota (visibile sopra il joystick) un trio assolutamente inscindibile.

## SUZUKI SHOW

Si può ben dire che Suzuki Marine non trascuri nessun segmento di mercato e con le novità 2014 rende la sua offerta ancora più competitiva in un range di potenze che vanno dai 10 ai 175 cv, solo perchè i modelli più potenti erano stati oggetto di svilup-

po già lo scorso anno. Una dimostrazione di fiducia nel mercato nautico (anche di quello italiano) da parte del colosso giapponese che, da parte sua, il mercato sta premiando con trend di crescita in tutto il mondo e quote sempre più positive.



## ALTA TECNOLOGIA PER I PICCOLI

I modelli DF9.9B, DF15A e DF20A sono equipaggiati con un esclusivo impianto d'iniezione elettronica progettato ad hoc per questi motori. I vantaggi derivanti dalla sua combinazione con il sistema Lean Burn si traducono in partenze immediate, accelerazioni fluide e regolari e poche vibrazioni, grazie alla gestio-

ne elettronica della miscela aria/benzina, rendendo più efficiente la combustione e riducendo i consumi. Da sottolineare anche il peso di soli 53,5 kg che rende il DF20AT il motore fuoribordo da 20 cv più leggero del mercato. Infine, la barra di guida "user friendly", consente una perfetta sintonia tra driver e il proprio motore.



## 60 CV PRONTI A TUTTO

Il nuovo DF60AV, con i suoi 114 kg di peso, è il motore con 60 cv più leggero del mercato. Il blocco motore ha tre cilindri in linea, una cilindrata da 941 cc ed è dotato di sistema Lean Burn che garantisce eccellenti prestazioni e consente ridotti livelli di consumo di carburante. La vera novità consiste però nell'adozione della scatola del cambio del DF140A con un rapporto di riduzione di 2.42:1 che consente di utilizzare un'elica da 14 pollici, ottenendo così una coppia molto elevata, ideale per gli impieghi più gravosi.



## LA CROCIERA È PIÙ ECONOMICA CON I NUOVI DF150TG E DF175TG

I nuovi Suzuki DF150TG e DF175TG sono due potenti motori fuoribordo quattro tempi a quattro cilindri in linea progettati impiegando due innovazioni tecnologiche già adottate sui modelli DF300AP e DF250AP: il sistema Lean Burn e il Suzuki Precision Control. Il Sistema

Lean Burn "a combustione magra" è in grado di calcolare il fabbisogno di carburante in base alle condizioni di guida e ne permette un notevole risparmio (fino al 16% in meno

rispetto alla versione precedente del DF175TG). Il Suzuki Precision Control è invece un computer di bordo che consente un controllo preciso della velocità.



## WHITE LIMITED

L'esclusiva serie White Limited Edition estende la livrea bianca ai modelli DF40A, DF90A, DF150TG, DF175TG, DF200, DF225, DF250, DF250AP e DF300AP.

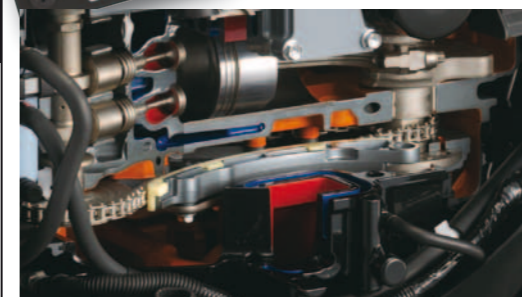

## OLTRE ALL'ANTIFURTO C'È LA SOSTITUZIONE

DOC, acronimo di "Defence of Customer", esprime la volontà di tutelare sempre il cliente garantendogli la sostituzione immediata del motore rubato. DOC è incluso nel prezzo d'acquisto dei modelli dal DF8A al DF300A: il cliente non deve fare altro che fissare con un "dado antifurto" il motore allo specchio di poppa (dal modello DF40A in su) e ritirare dal concessionario il certificato di assicurazione rilasciato insieme alla dichiarazione di potenza, per beneficiare da quel momento di una protezione totale valida per i primi 12 mesi di vita del motore.



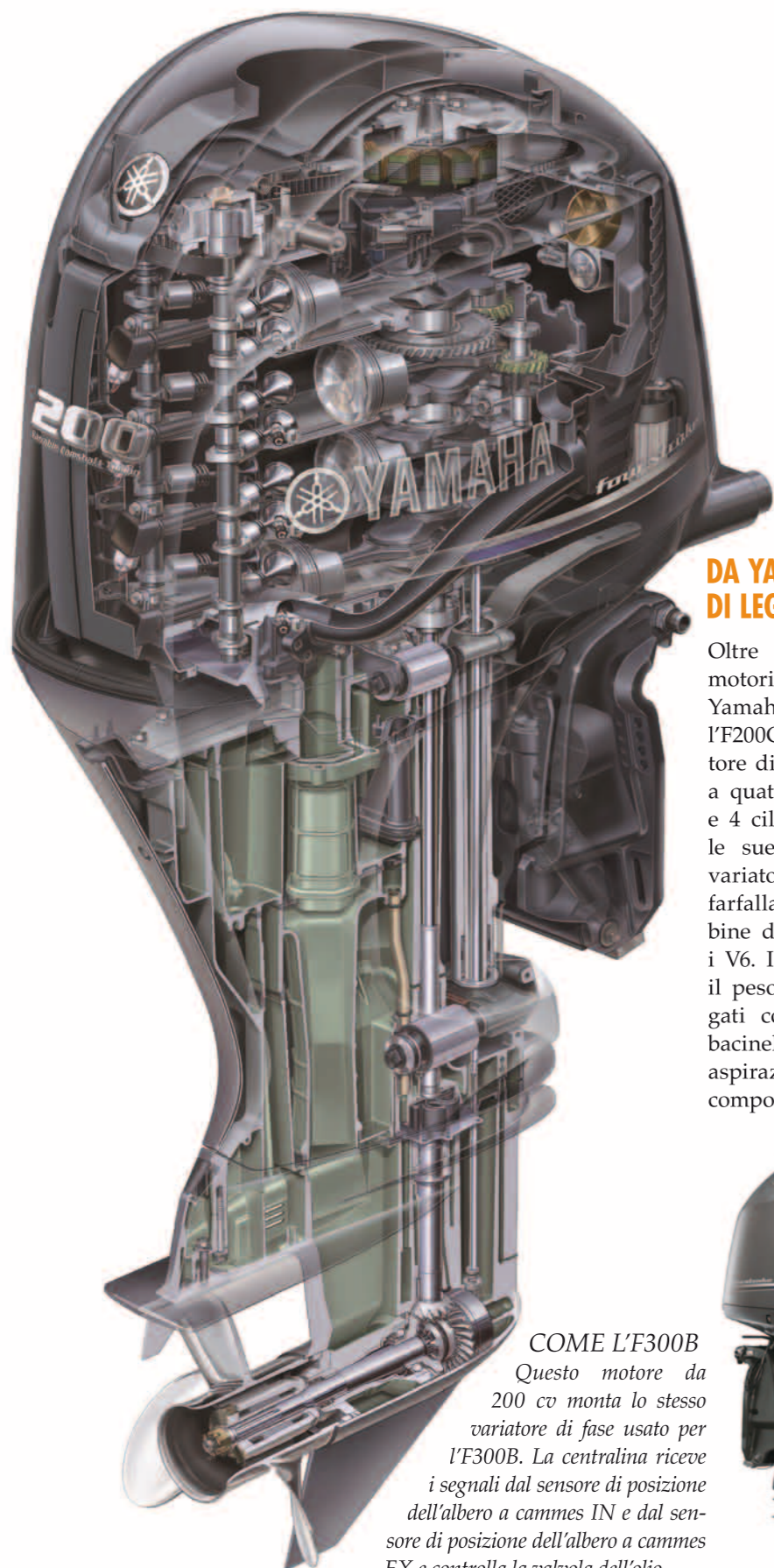

### DA YAMAHA 200 CV DI LEGGEREZZA

Oltre al joystick per i motori di gamma alta, Yamaha lancia anche l'F200G dotato di un motore di nuova concezione a quattro tempi, 2,7 litri e 4 cilindri in linea. Tra le sue caratteristiche il variatore di fase, corpo farfallato elettronico, bobine di accensione come i V6. Inoltre, per ridurre il peso sono stati impiegati coperchio punterie, bacinella e collettore di aspirazione in materiale composito.

**COME L'F300B**  
Questo motore da 200 cv monta lo stesso variatore di fase usato per l'F300B. La centralina riceve i segnali dal sensore di posizione dell'albero a cammes IN e dal sensore di posizione dell'albero a cammes EX e controlla la valvola dell'olio.



### TOHATSU PUNTA SUL 4

Debutto mondiale per il nuovo MFS 40, il quattro tempi di 40 cv progettato e prodotto da Tohatsu, che si lancia anche sulle potenze maggiori. Infatti, grazie all'accordo con Honda Marine, la gamma Tohatsu si arricchisce di tre nuovi modelli, sempre a quattro tempi, nelle potenze di 90, 150 e 250 cv che saranno identificati dalla sigla BFT.



### TECNOLOGIA HONDA

Tutta la tecnologia Honda è racchiusa nel nuovo BF40E. La scelta di sviluppare un monoblocco con 3 cilindri in linea e 12 valvole, ha consentito di ottenere un peso di soli 110 kg; la cilindrata di 998 cc e il sistema di alimentazione permettono

di sviluppare una coppia elevata già a partire dai bassi regimi per planare rapidamente; grazie all'efficienza dinamica del nuovo piede si possono inoltre raggiungere velocità elevate. I consumi sono contenuti grazie al sistema di inie-

zione elettronica PGM-FI e al controllo della miscelazione ECOMo (Economy Controlled Motor). La centralina elettronica comunica con gli strumenti di bordo attraverso il protocollo NMEA 2000 per fornire un'ampia gamma di dati.



### IL PICCOLO DI SELVA

Si chiama Sea Bass 6 il piccolo fuoribordo, ideale per i pram o come motore ausiliario, di Selva. Compatto, leggero e brillante, questo monocilindrico da 118 cc dispone di un innovativo sistema di alimentazione che garantisce ottimi valori di coppia mantenendo consumi ridotti. La lubrificazione a iniezione d'olio nell'aspirazione lo rende pratico nello stoccaggio non avendo olio in coppa. Con solo 23 kg di peso a secco è il 6 cv più leggero ed è disponibile con serbatoio incorporato da 1,6 l o separato da 12 l.



## LE PINNE STABILIZZATRICI IN UN PACCHETTO D'INNOVAZIONE

Il nuovo SE Integrated System riunisce le performance dei prodotti più innovativi di Cmc

Da Cmc una nuova sfida: integrare in un unico sistema i suoi prodotti più innovativi, così da presentare al cliente un pacchetto unico che permetta a cantieri e armatori di sfruttare al meglio le performance dei singoli elementi. Ed ecco il nuovo SE Integrated System, che nasce dall'integrazione della serie SE Stabilis Electra (stabilizzatori ad attuazione elettrica) con la gamma DE Dualis Electra di thruster elettrici, a loro volta integrati con Dialog il nuovo sistema avanzato di controllo. Le caratteristiche di modularità del sistema integrato consentono una maggiore flessibilità nell'elaborazione di una offerta custom, andando a individuare per ogni singolo componente la migliore soluzione che, all'interno della gamma di prodotto, possa garantire al meglio le performance richieste, senza che si debba operare alcun compromesso, né riguardo la taglia, né la potenza. La nuova configurazione elettronica proposta permette di integrare le stazioni di controllo dei thruster e delle pinne stabilizzatrici in un unico pannello di controllo touch screen, con una conseguente forte riduzione dell'hardware a bordo. [www.cmcmarine.com](http://www.cmcmarine.com)



## LA ACTION CAM HD E IMPERMEABILE ORA È ANCHE MADE IN GARMIN

Garmin approda nel mercato delle videocamere da azione con Virb e Virb Elite Gps. Sono facili, robuste, compatte e impermeabili

Nasce Virb, la prima gamma di action camera HD 1080p creata da Garmin. Dagli sport d'azione alle vacanze in famiglia Virb è dotata di un rivestimento robusto e resistente all'acqua (IPX-7), non servono quindi custodie extra per proteggerla da elementi esterni. L'esclusivo display a colori Chroma da 1,4 pollici rende l'installazione e la riproduzione dei video un gioco da ragazzi, utilizzando al minimo la carica della batteria. In questo modo, con VIRB si possono registrare video HD (1080p) fino a tre ore con una sola ricarica. Funzioni di ottimizzazione dei video on-Board, quali lo stabilizzatore d'immagine digitale e il filtro di correzione della lente ga-



rantiscono l'ottima qualità dei filmati registrati con Virb, anche prima del loro montaggio da parte dell'utente. Mentre è in corso la registrazione video si possono anche scattare fotografie di altissima qualità. VIRB Elite, l'action camera top di gamma, include tutte queste caratteristiche tecniche, ed è inoltre dotata di WiFi integrato, compatibilità con sensori Garmin e Gps ad alta sensibilità. Virb e Virb Elite sono entrambe dotate del protocollo ANT+ che consente la connettività col telecomando. VIRB Elite inoltre supporta anche il trasferimento dati con i sensori fitness. [www.garmin.com/it](http://www.garmin.com/it)



Qui sopra la action cam Virb, mentre accanto, col guscio bianco, la Virb Elite. Sono le videocamere utili per immortalare i momenti di azione.

## IL PESO PIUMA DELL'ENERGIA ELETTRICA

Light Kit è un sistema di accumulo ed erogazione dell'elettricità piccolo e ultraleggero

Mastervolt Italia propone un sistema di apparecchiature per il risparmio di pesi a bordo, senza penalizzare la performance dell'impianto, anzi garantendo un plus di energia e affidabilità. Si chiama Light Kit e, come evidenzia anche il nome, punta al contenimento dei pesi. Per funzionare, questo sistema deve essere realizzato con dispositivi che siano in grado di dialogare tra loro e magari anche di integrare nel monitoraggio altri sistemi di bordo come, per esempio, l'aria condizionata o i motori. Ecco gli elementi che compongono il kit. **Trasformatore di isolamento Mass Gi:** elimina le problematiche causate dalle correnti galvaniche, prevenendo la corrosione. **Regolatore di carica Alpha Pro MB:** permette alla batteria di caricarsi velocemente



anche con alternatori standard. **Inverter Mass:** potenti, affidabili, leggeri e robusti, con onda sinusoidale pura. **Caricabatterie Mass:** carica a tre stadi, full optional (sensori, MasterBus compatibili, completamente automatici), certificati DNV, Bureau Veritas, Lloyds ecc. **Caricabatterie ChargeMaster:** carica a tre stadi, multi-uscita, full optional (sensori, MasterBus compatibili, completamente automatici); **Combi:** caricabatterie e inverter integrati in un unico dispositivo leggero, compatto e robusto, **Batterie** agli ioni di litio servizi di bordo, 5 kWh, BMS integrato, -70% in pesi e ingombri rispetto alle batterie tradizionali, ricarica veloce, niente effetto memoria, lunga durata (+ di 2000 cicli di carica/scarica); connettività integrata sistema MusterBus. [www.mastervolt.it](http://www.mastervolt.it)

## NUOVO AUDIO SERVER WATERPROOF PER LA BARCA

È un sistema di gestione dei brani compatibile con iPod e iPhone

Lowrance ha creato SonicHub un nuovo sistema che permette di selezionare tracce musicali e album, regolare il volume e molto altro direttamente dal display di Lowrance, mentre l'iPod o il lettore Mp3 restano al sicuro nel proprio dock totalmente impermeabile. SonicHub permette anche il controllo remoto di Cd, Dvd, radio e altri lettori Mp3. Infatti, collegandolo semplicemente a un display Lowrance op-

pure alla rete di bordo LowranceNet, il sistema permette all'utente di controllare la musica direttamente dal timone o da dovunque desideri a bordo. L'unità contiene amplificatore a 4 canali x 50 watt e sintonizzatore stereo AM/FM, uscita per subwoofer due speaker marini 200W. SonicHub è perfetto per barche a motore di ogni genere fino a 30 piedi. [www.lowrance.it](http://www.lowrance.it)



## UNA SOLUZIONE PER INTERFACCIARE LA DIAGNOSTICA DEI MOTORI CON L'AUTOPILOTA E IL PLOTTER

ECI-100 è il nuovissimo sistema di Raymarine economico e facile da installare

Una delle grandi novità 2014 di Raymarine è l'ECI-100, una soluzione innovativa che interfaccia i motori, la strumentazione e i sistemi a propulsione drive-by-wire con l'autopilota e i sistemi di navigazione sempre di Raymarine. ECI-100 raccoglie e collega informazioni relative al motore e in modo immediato riferisce i dati di prestazione del motore, consumo di carburante e allarmi tramite una serie di schermate personalizzabili sui display multifunzione (MFD) Raymarine. La progettazione ha puntato alla massima semplicità, per questo motivo ECI-100 si propone anche come una soluzione economica in grado di integrarsi pure con i sistemi autopilota drive-by-wire Evolution EV-2, consentendo il controllo autopilota da qualunque display multifunzione Raymarine. Inoltre il sistema fornisce un singo-

lo punto di collegamento senza bisogno di gateway motore. ECI-100 è pure semplicissimo da installare: è dotata di una porta DeviceNet che si collega direttamente al bus dati motore standard NMEA2000 o J1939, usato dalla maggior parte dei principali produttori. ECI-100 si collega quindi al backbone di rete NMEA2000 usando il sistema di cablaggio SeaTalkng. Ognuna delle porte isolate viene alimentata in modo indipendente assicurando così prestazioni affidabili e prive di malfunzionamenti sia dalla strumentazione elettronica sia dai sistemi motore. [www.raymarine.it](http://www.raymarine.it)

### DIAGRAMMA DI INTERFACCIA CON ECI-100



Rubrica di **Veronica Eredi**.  
In collaborazione con:  
[www.thebeautypost.it](http://www.thebeautypost.it)

the  
beautypost

Il mondo della bellezza e del benessere non avrà più segreti per chi si connette su [www.thebeautypost.it](http://www.thebeautypost.it). Una vera e propria fonte di informazione quotidiana su tutto ciò che riguarda cosmetica, spa, cura della pelle del viso e del corpo

e curiosità e ricerche che arrivano da tutto il mondo. Per questo The Beauty Post non è un sito pensato unicamente per le donne ma coinvolge a pieno titolo la sfera maschile. Ora più che mai tenta al proprio look e al benessere.

## Il nuovo trend delle acconciature d'autunno? Te lo svela Eva Kant

La compagna di Diabolik slega il suo chignon e presta i suoi lunghi capelli biondi a Ben Cooke, hairstylist e ambasciatore di Herbal Essences, per lanciare i nuovi trend capelli autunno/inverno 2014. La diabolika fotomodella, compagna del re del terrore,

lancia così tre nuovi look per la prossima stagione. In un set immaginario, Eva Kant, insieme ai prodotti Herbal Essences, diventa protagonista di nove hairstyles. Scegliete il vostro o, per gli uomini, consigliate alla vostra compagna quello che preferite.



### 1 - BIG BOUNCY

Lunghi, sciolti, vaporosi e sorprendentemente glossy. Per ottenere capelli così, Ben Cooke consiglia di usare shampoo e balsamo della linea *Lisci da Accarezzare* di Herbal Essences, composti da estratti di giglio rosa e seta dell'Asia, asciugarli liberamente con il phon e poi dividere i capelli in ciocche, da avvolgere e fermare sulla testa. Si creeranno onde morbide e voluminose. Da bombare in alto, fermare con una fascia (per un risultato bon ton) o portare con la frangia (molto chic).

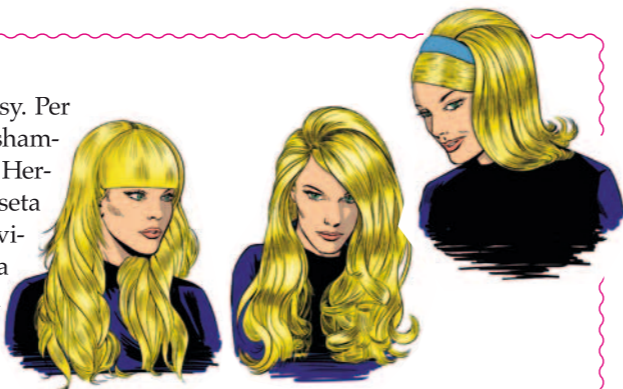

### 2 - FISHTAIL

Prima di cominciare a intrecciare la chioma, i capelli devono essere ben disciplinati e senza crespo. Il prodotto da usare per ottenere questo risultato sono quelli della linea *Morbidi e Setosi* di Herbal Essences con estratti di perle e mandarino. Dopo la deterzione si pettinano i capelli con un pettine a denti larghi e si dividono in tre ciocche. Per avere l'effetto di una lisca di pesce, si continua a intrecciare la chioma fino a che le ciocche sono diventate molto sottili.

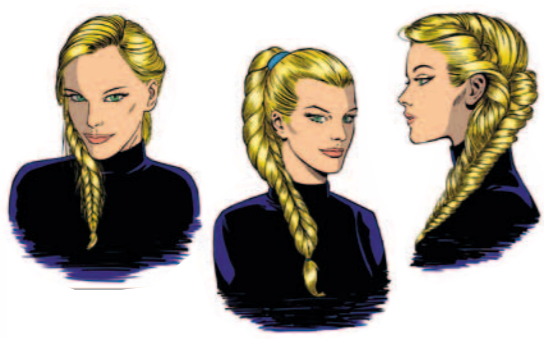

### 3 - POB

Il look più trasformista per Eva Kant, che reinterpreta il celebre caschetto da taglio strutturato inventato proprio da Ben Cooke per Victoria Beckham. Per valorizzare al massimo l'acconciatura decisa, la chioma deve essere estremamente luminosa. I prodotti da usare sono quelli della gamma *Scintille di Luce* con estratti di rosa e perle brillanti. Per avere una lucentezza ancora più intensa è fondamentale, durante l'asciugatura, passare la spazzola dalle radici alle punte e accompagnare questa operazione con il getto caldo del phon. Il caschetto si adatta anche a chiome ricce o mosse.



## BULLFROG, A MILANO FARE LA BARBA DIVENTA UN VERO PIACERE

Non serve andare a Siviglia per sperimentare il piacere di una rasatura a regola d'arte. Basta recarsi a Milano, in via Tahon di Revel 3, nel quartiere Isola, dove un nuovo Figaro, il siciliano Romano Brida, ha aperto la barberia Bullfrog - Modern Electric Barber, in collaborazione con Proraso.

La barberia, negozio vintage nel concept con pavimenti, specchi e boiserie

in ceramica, ha un mood rétro anche nel tipo di servizi offerti ai propri clienti: trattamenti e bendaggi con panno caldo e freddo, barbe e baffi tagliati con i rasoi classici a lama dritta e curati con brillantine e creme aromatiche. La fornitura di pennelli, saponi e cosmetici da barba (tutti privi di siliconi, parabeni e oli minerali) è firmata Proraso. Lo scopo è anche quello di

riportare in vita il nobile mestiere del barbiere, che ha mantenuto nel tempo la sua importanza, fin dai tempi dell'Antica Roma (quando il taglio della barba era considerato un rito di iniziazione dalla pubertà all'età adulta) fino ai barber shop americani. Per info e prenotazioni: tel. 02 36531983, e-mail: [info@bullfrogmilano.com](mailto:info@bullfrogmilano.com).



## FATE, LA NUOVA FRAGRANZA DI AMOUGE PER LUI E PER LEI

È il nuovissimo profumo appena svelato a Pitti Fragranze ed è prezioso anche nella confezione

Il destino olfattivo di Amouage è segnato con la nuova fragranza Fate, nella versione da uomo e da donna, presentata in anteprima a Pitti Fragranze edizione 2013 alla Stazione Leopolda di Firenze. La casa profumiera di lusso (Amouage è il nome del primo profumo creato e custodito in una bottiglietta d'oro) prende ispirazione dal suo luogo di nascita il Sultanato dell'Oman (nel 1983) per la preziosità e la provenienza degli ingredienti usati e dei flaconi. Nell'ultima conquista olfattiva Amouage, sotto la direzione creativa di Christopher Chong, esplora territori misteriosi e ignoti. La fragranza evoca atmosfere da Mille e Una Notte. Come da tradizione, ogni fragranza è inserita a mano nella boccetta. I preziosi flaconi di Fate in cristallo sono arricchiti da sfumature arcobaleno, cangianti come sfere di cristallo. Nei tappi, placcati d'oro, è incastonata una pietra Swarovski aurora boreale.



Fate Woman di Amouage è un chypre orientale. Prezzi: 50 ml (252 euro) e 100 ml (320 euro). Il mistero risiede invece nel cuore di Fate Man. Fragranza speziata e legnosa, che rappresenta la forza e il potere dell'inevitabile. Prezzi: 50 ml (232 euro) e 100 ml (290 euro).

## IL POTERE TERAPEUTICO DEGLI ALIMENTI ARRIVA DIRETTAMENTE A CASA

Detox Delight è una linea di succhi e cibo detossinanti, che si comprano online e vengono recapitati entro le 10 di mattina

Il cibo e il suo potere terapeutico furono già scoperti da Ippocrate (il padre della medicina) oltre 2000 anni fa. Astrid Purzer unisce al pensiero di Ippocrate i precetti della medicina ayurvedica e crea nel 2008, a Monaco, Detox Delight. Una gamma di alimenti a base di frutta, verdura e legumi freschi con ingredienti d'eccezione (come l'alga spirulina e le erbe depurative), particolarmente ricchi di vitamine e sali minerali, dalle alte capacità detossinanti e dimagranti. Si acquistano online sul sito [www.detox-delight.fr](http://www.detox-delight.fr) e arrivano a casa entro le 10 di mattina.

I succhi e i concentrati sono i prodotti pilota della linea. La loro consistenza liquida facilita l'assimilazione e sveltisce la digestione. Il menù prevede la consumazione di 5 succhi da 500 ml di gusti differenti al giorno. I succhi, da bere ogni due ore, sostituiscono l'alimentazione quotidiana. Per chi non ama i cibi liquidi, Detox Delight li sostituisce con zuppe, snack, secondi piatti con verdure e verdure crude. Tra i menù proposti ci sono anche quelli per intolleranti al glutine e vegetari. Provatli da Gwyneth Paltrow, li ha recensiti sul suo blog: [www.goop.com/journal/get/223/healthy-meal-deliveries](http://www.goop.com/journal/get/223/healthy-meal-deliveries).







40 - LA RASSEGNA DELLE NUOVE BARCHE PER LA STAGIONE 2014



56 - A OGNI MOTORE IL SUO JOYSTICK. UN MONDO DA SCOPRIRE

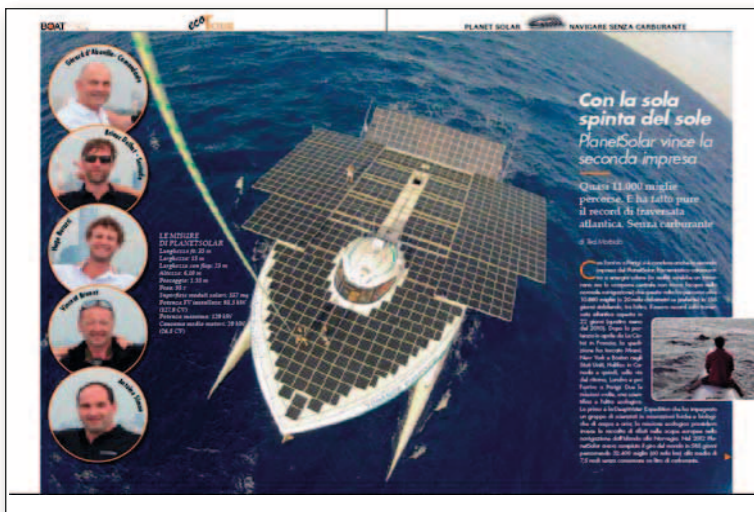

66 - L'IMPRESA DI PLANETSOLAR, LA BARCA CHE NAVIGA COL SOLE



62 - GIOCHI D'ABILITÀ PER RICONOSCERE LE BARCHE

UN'ONDATA DI BARCHE  
Insieme all'autunno arrivano anche tutte le novità della prossima stagione nautica. E noi ve le facciamo vedere in modi diversi

Proprio come il circo delle stagioni, ogni anno a cavallo fra la fine dell'estate e l'inizio dell'autunno arriva l'ondata di barche nuove da scoprire nelle prime fiere internazionali. Passata quella di Cannes ora tocca a Genova, una fiera che sta risentendo un po' del peso acquisito da quella francese, ma dove vale ugualmente la pena di andare, perché il format del salone ligure dà luogo a una vera festa della nautica e del mare, sia dentro che fuori la fiera. Ma leggete di più nel servizio a pagina 34. Dopo avervi spiegato i motivi per cui è interessante andare al Nautico, a partire da pagina 40 vi diciamo quali nuove barche potrete toccare con mano. Abbiamo censito oltre 50 nuovi modelli che debuttano per la stagione 2014. Roba da rimanere ubriacati, ma noi a pagina 62, attraverso alcuni giochi d'abilità, vi proponiamo un modo simpatico per "metabolizzarle" e poterle riconoscere a colpo d'occhio. Andate a vedere il servizio, vi divertirrete, e poi è anche un ottimo passatempo. A proposito di tempo, c'è chi lo fa scorrere mol-

to lentamente navigando in mezzo all'oceano con la sola spinta del sole. È il caso del trimarano PlanetSolar, di cui a pagina 66 vi diamo conto della sua ultima impresa: oltre 10.800 miglia in 156 giorni fra Europa e Stati Uniti senza consumare un solo litro di carburante. C'è chi invece il tempo lo passa a imparare come si ormeggia con disinvoltura al primo colpo e senza l'aiuto di nessuno. Sarà sicuramente una soddisfazione quando ci riuscirete, ma se volete anticipare i tempi, ormai, si sa, vi basta affidarvi al "magico" joystick. Già, ma chi ne è sprovvisto? E qui sta la grande novità: anche chi ha una barca data può farsi installare il joystick senza spendere troppi soldi e senza stravolgimenti a bordo. Scoprite tutto a pagina 56. Poi ci sono le prove. Questo mese vi portiamo a bordo del Beneteau ST50, per mostrarvi come naviga il primo trawler con gli Ips (a pag. 72), mentre a pag. 82 trovate il Sessa 40 Fly, una barca decisamente chic. Elegante (del resto lo dice anche il nome) è pure il Selva 6.7 Elegance, a pag. 92.



72 - IL TEST DEL BENETEAU ST50, IL TRAWLER CON GLI IPS



82 - IL TEST DEL SESSA 40 FLY, UN'ITALIANA TRÈS CHIC



92 - IL TEST DEL SELVA 6.7 ELEGANCE, COMODO E SCATTANTE



# Salone Nautico di Genova, la festa della nautica

**F**inita la fiera di Cannes le grandi attenzioni si sono spostate istantaneamente sul Salone Nautico di Genova, che quest'anno si propone con un format totalmente rinnovato, ma molto simile a quello francese, e fra poco vedremo come. Intanto osserviamo che a dividere le due kermesse sono solo 15 giorni di intervallo fra la chiusura dell'uno e l'apertura dell'altro. Quindi, perché andare a Genova, quando tutte le novità sono già state viste in Costa Azzurra in un appuntamento di enorme

richiamo tanto quanto, se non addirittura superiore, quello di Genova? Il motivo di fondo è che, sì, la fiera di Cannes si tiene in un luogo favoloso, decisamente più bello di Genova, in un'atmosfera ancora vacanziera, ma rimane un salone circoscritto al suo spazio espositivo e soprattutto molto legato a questi tre prodotti: barche, accessori e motori; il Nautico, invece, non è semplicemente una fiera, ma è una grande festa della nautica celebrata in una città che si mette a festa proprio per la nautica, perché non è fatta solo di pro-

dotti in vendita, ma coinvolge tutto ciò che riguarda il mare, con molte iniziative fuorisalone da scoprire nelle varie zone della città e con una completezza merceologica eguagliata forse dall'altrettanto blasonata fiera di Düsseldorf, che però si svolge a gennaio in Germania a una temperatura media di -5 gradi. Vediamo allora come è cambiato questo salone alla veneranda età di 53 anni. Dicevamo prima che il nuovo format è molto simile a quello di Cannes, ma ciò non è dovuto a un mero "copia e incolla", bensì da una reale presa

di coscienza che il Nautico, così com'è stato finora, era ormai fuori dal tempo. Ci è voluto un po' prima di capire che 9 giorni di fiera erano troppi per un mercato ormai ridotto all'osso, ma quest'anno il Salone dura cinque giorni con inizio in un giorno ferialo (mercoledì 2 ottobre) e chiusura la domenica. Tutto, poi, è collegato con l'acqua e si possono anche provare le barche. Un'altra novità è il biglietto che vale oltre il salone per una serie di sconti in musei, alberghi e ristoranti per tutto ottobre e il periodo natalizio.

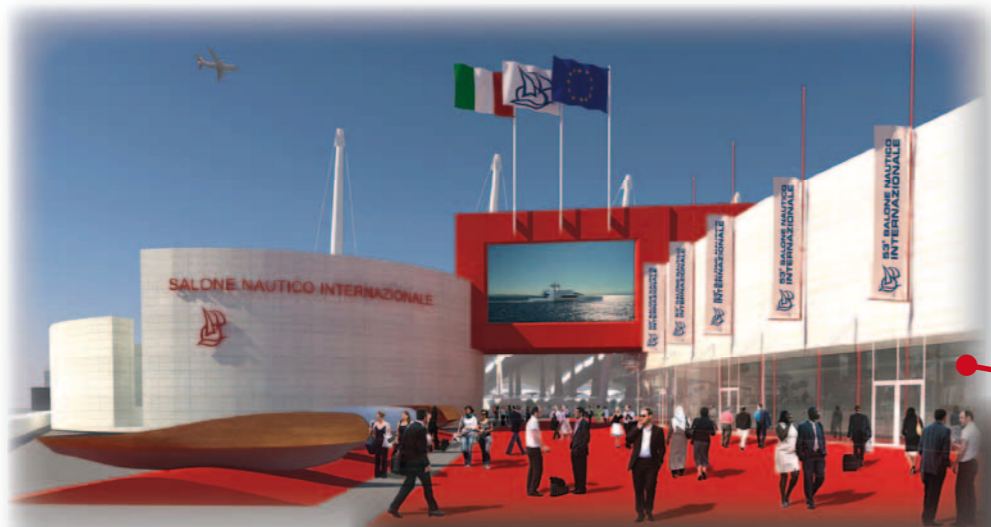

L'esposizione è tutta verso il mare. Al di là del Marina 1 e nella nuova darsena, che sono divise da una passeggiata sopraelevata, sono stati esclusi i padiglioni "nell'entroterra" (il C e l'S), lasciando aperti il Padiglione B, il D e il Piazzale Marina 1, tutti rivolti verso il mare, per far sì che l'intera esposi-

zione a terra sia in qualche modo collegata con l'acqua. Dal modello più piccolo di 1,85 m (il gommone Roll di Arimar) al superyacht di 80 m appena varato da CRN, sono 1000 le barche in mostra, di cui oltre 50 sono novità 2014 a motore, e molte possono uscire in mare per essere provate.



▲ L'ingresso principale del salone è sempre quello di piazza Kennedy, ma una volta oltrepassati i tornelli c'è un percorso che obbliga ad andare a sinistra subito verso il mare, da cui poi si può decidere se allungarsi verso la nuova grande darsena o se costeggiare la tensostruttura e dirigersi verso il padiglione B.

▼ Ecco il padiglione B. È su due piani e al piano terra c'è il Boat Discovery con barche fino a 12 metri, mentre al piano superiore c'è il Tech Trade, ovvero l'esposizione degli accessori e dell'impiantistica. A costeggiare il padiglione è tutta la passeggiata lungo il marina 1, che conduce verso la piccola darsena con altre piccole barche.

**DOVE TROVARE COSA**

**PICCOLA DARSENA**

- Experience

**PADIGLIONE B**

- Boat discovery
- Tech trade
- Sea experience stage

**PADIGLIONE D**

- Sea experience shopping center

**AREA MOTORI MARINI**

- Power village
- Tech trade

**MARINA 1 VELA**

- Sailing World

**DARSENA MARINA MOTORE**

- Motorboats

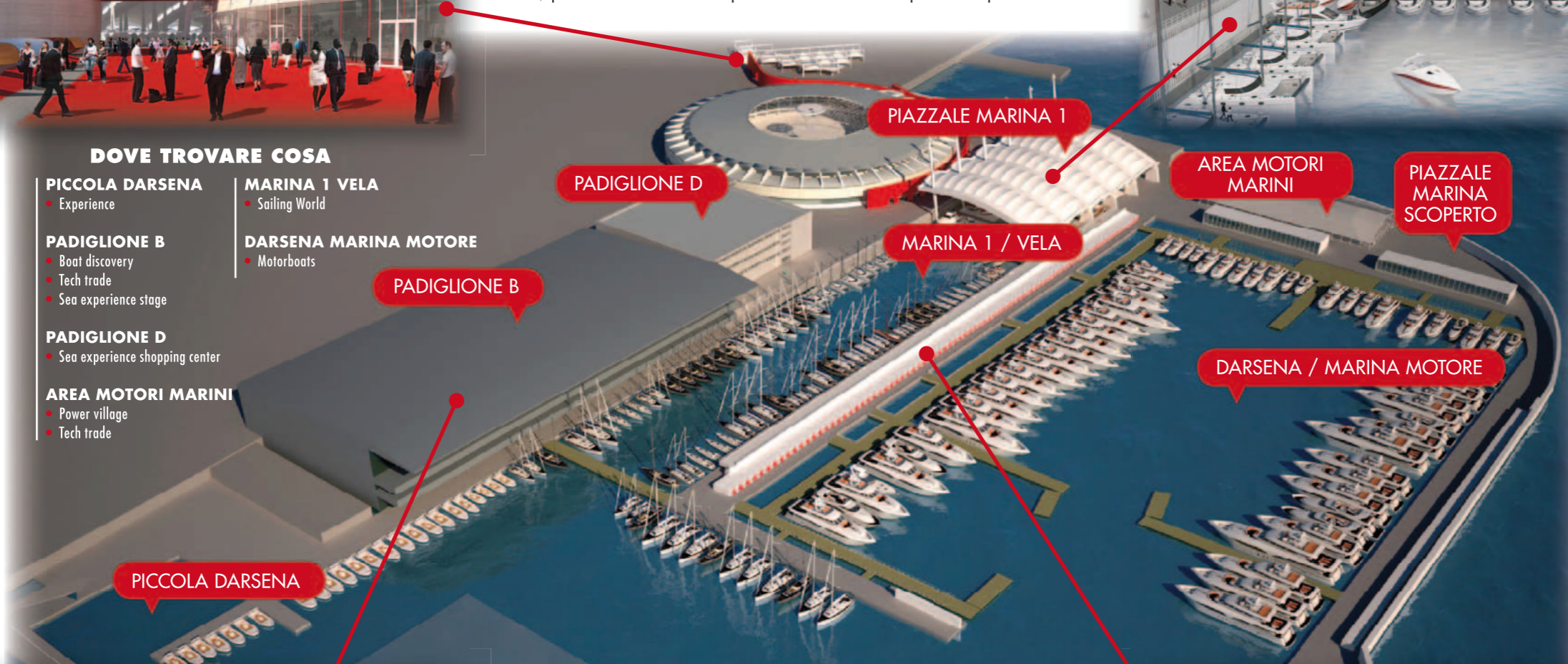

▲ La celebre tensostruttura, altro elemento caratterizzante della fiera di Genova, è in posizione strategica per vedere le barche a terra, ma anche per affacciarsi in un attimo verso il Marina 1 dove, anche se è dedicato alla vela, nella parte più interna ci sono alcune grandi imbarcazioni a motore.

▼ Il Marina 1 e la grande Darsena/Marina Motore sono separati da una passeggiata sopraelevata che li domina entrambe. Da qui, in una panoramica a 360°, si può dominare l'intera esposizione delle barche ormeggiate.



## Il biglietto non aumenta e vale di più

Un'altra grande novità è l'Enjoy Genoa Pass, vale a dire che il biglietto d'ingresso, il cui prezzo di 15 euro rimane invariato rispetto all'anno scorso, dà diritto a ricevere una card per godere di sconti e agevolazioni per visitare mostre e musei, partecipare a eventi, fare shopping e andare al ristorante o al bar, non solo per tutto il mese di ottobre, ma anche per il periodo natalizio. Dal 1° al 29 dicembre, infatti, si può fruire di una riduzione tra il 10 e il 15% del costo delle strutture ricettive. Hanno aderito alle promozioni oltre 300 fra negozi, bar e ristoranti, dal centro di Genova fino al Tigullio.





# RIPARTI DA ZERO!

Rimotorizza ora la tua imbarcazione coi motori Mercury, oggi potrai beneficiare di una straordinaria formula di **finanziamento** chiamata **Mercury 30\***

Finanziamento **30 mesi**,  
prima rata a **30 giorni**.  
Importo finanziabile  
da **€ 1.000 a € 25.000**  
TAN 0% - TAEG MAX 5,11%

**INTERESSI ZERO**  
**MERCURY 30**

**\*Finanziamento Interessi Zero**

Finanziamento in 30 mesi prima rata a 30 giorni. Importo finanziabile da € 1.000 a € 25.000.  
Esempio rappresentativo riferito alla casistica più ricorrente per il settore "Nautica" relativo al periodo di osservazione gennaio - dicembre 2012:  
€ 5.000 in 30 rate da € 166,67 - TAN fisso 0% TAEG 1,02%. Importo totale del credito € 5.000.  
Il TAEG rappresenta il costo totale del credito espresso in percentuale annua e include: interessi € 0, imposta di bollo su finanziamento € 16,00, bollo su rendiconto annuale e di fine rapporto € 2,00 (per importi superiori a € 77,47), spesa mensile gestione pratica € 1,50 - importo totale dovuto (importo totale del credito + costo totale del credito) € 5.065,10.  
Offerta valida dal 16/09/2013 al 02/12/2013.  
Messaggio pubblicitario con finalità promozionale. Per le informazioni precontrattuali richiedere sul punto vendita il documento "Informazioni europee di base sul credito ai consumatori" (SECCI) e copia del testo contrattuale. Salvo approvazione Agos Ducato.  
La rete dei Concessionari Mercury convenzionati opera quale intermediario del credito NON in esclusiva.



Per informazioni visita il sito [www.mercurymarine.eu](http://www.mercurymarine.eu) o chiedi alla tua concessionaria.  
A grande richiesta particolari campagne di finanziamento in collaborazione con



**Brunswick Marine in Italia S.p.A.**  
Via Liguria, 20 - 20068 Peschiera Borromeo (MI)



Seguici su [www.facebook.com/MercuryMarineItalia](http://www.facebook.com/MercuryMarineItalia)



# Le barche di stagione

Sono 54 le novità che abbiamo censito per la prossima stagione e ve le proponiamo in ordine di lunghezza. È una guida che vi sarà utile per tutto l'anno e pure oltre



**4,80 m - Jeanneau Cap Camarat 4.7 CC** *Il più piccolo dei Cap Camarat dimostra potenzialità da grande*

Non arriva nemmeno a 5 metri, ma come i modelli più grandi, ha lo stesso living a prua che si può convertire in prendisole.



Col suo motore da 40 cv può essere guidato senza patente, ma per chi ce l'ha è possibile un "upgrade" da 50 cv.

**La Scheda**

Lung.ft .....4,80 m  
Larg. ....2,00 m  
imm. ....0,36 m  
disl. ....480 kg  
carb. ....60 l  
acqua .....-  
mot. ...1x40/50 cv  
[www.jeanneau.it](http://www.jeanneau.it)

**5,48 m - Jeanneau Cap Camarat 5.5 CC** *Una prua, tre modi diversi di viverla durante il giorno*

A prua c'è divano perimetrale e una seduta a prua della consolle.



Con un elemento aggiuntivo, dal divano si ottiene un prendisole su tutta l'area.



Aggiungendo un tavolino amovibile, la prua si trasforma in zona pranzo.

**La Scheda**

Lung.ft .....5,48 m  
Larg. ....2,36 m  
imm. ....0,45m  
disl. ....780 kg  
carb. ....100 l  
acqua .....-  
mot. 100/120 cv  
[www.jeanneau.it](http://www.jeanneau.it)

**5,48 m - Jeanneau Cap Camarat 5.5 WA** *La versione col prendisole fisso ha anche una cabinetta*

Guardate quanto è grande il prendisole. E dal pozzetto ci si arriva bene, perché la consolle è decentrata verso dritta per ampliare il passavanti di sinistra.



Se siete comodi sopra il prendisole, allora lo potete essere anche sotto, dove si nasconde una cabinetta con una cuccetta doppia e il wc marino.

**La Scheda**

Lung.ft .....5,48 m  
Larg. ....2,36 m  
imm. ....0,45 m  
disl. ....800 kg  
carb. ....100 l  
acqua .....-  
mot. ....1x120 cv  
[www.jeanneau.it](http://www.jeanneau.it)

**5,65 m - Ranieri International Shadow 19 Sundeck** *Ampia cabina e un pozzetto trasformabile*

Lo schienale del divano di pilotaggio può traslare, per rivolgere la seduta verso quello di poppa.



Ecco la cuccetta per la notte, che è buona per due. Sotto il piano si può alloggiare il wc chimico.

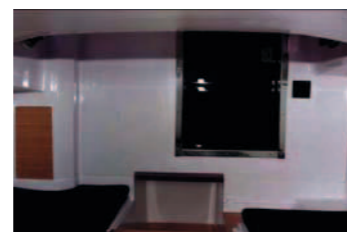

Questa foto vista da prua, dà un'idea della buona volumetria ottenuta sottocoperta.

**La Scheda**

Lung.ft .....5,65 m  
Larg. ....2,20 m  
imm. ....-  
disl. ....670 kg  
carb. ....105 l  
acqua .....60 l  
mot. ....1x140 cv  
[ranieri-international.com](http://ranieri-international.com)

**5,65 m - Ranieri International Atlantis 19 Cabin** *Meno prendisole e più cabina che ha pure la dinette*

Rispetto allo Shadow 19, si restringe il prendisole, ma a vantaggio di un passaggio perimetrale.

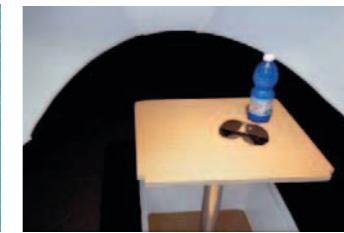

La sagoma rialzata del prendisole dà più altezza in cabina. Ecco perché qui può esserci la dinette.

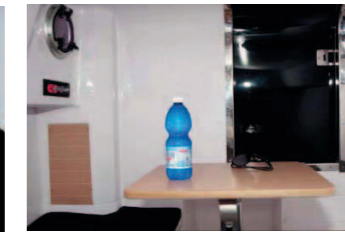

Un'altra vista della cabina con l'ampio tambuccio. Su richiesta si può installare il wc chimico.

**La Scheda**

Lung.ft .....5,65 m  
Larg. ....2,20 m  
imm. ....-  
disl. ....670 kg  
carb. ....105 l  
acqua .....60 l  
mot. ....1x140 cv  
[ranieri-international.com](http://ranieri-international.com)

**5,65 m - Ranieri International CLF 19** *Le pilotine stanno acquistando popolarità e Ranieri amplia l'offerta*

L'interpretazione della pilotina secondo Ranieri vede una tuga interamente vetrata.



La struttura della porta poppiera è in alluminio, mentre la seduta di guida ha lo schienale a ribalta.



Da perfetta pilotina, il pozzetto è vuoto al centro e dà la possibilità di sporgersi per le esigenze di pesca.

**La Scheda**

Lung.ft .....5,65 m  
Larg. ....2,20 m  
imm. ....-  
disl. ....750 kg  
carb. ....105 l  
acqua .....60 l  
mot. ....1x140 cv  
[ranieri-international.com](http://ranieri-international.com)

**5,75 m - Quicksilver Activ 605 Captur** *C'è anche il pacchetto Smart che raggruppa gli optional più richiesti*

Il pozzetto è molto orientato alla pesca, ciononostante non toglie la possibilità di allestire una dinette.



Il design è particolare, piuttosto nordico, ma ben lontano dalle forme spigolose delle vecchie pilotine.



Il motore è un Mercury a scelta fra i due tempi Optimax da 115 o 125 cv, oppure il 4 tempi Verado da 150 cv.

**La Scheda**

Lung.ft .....5,75 m  
Larg. ....2,54 m  
imm. ....0,46 m  
disl. ....1,34 t  
carb. ....160 l  
acqua .....-  
mot. ....1x115 cv  
[quicksilver-boats.com](http://quicksilver-boats.com)

**5,65 m - Beneteau Flyer 6** *Tre modelli per la stessa barca, con una novità: nasce il bowrider made in Europe!*

Lo schienale del divano di pilotaggio può traslare, per rivolgere la seduta verso quello di poppa.



Ecco la cuccetta per la notte, che è buona per due. Sotto il piano si può alloggiare il wc chimico.



Questa foto vista da prua, dà un'idea della buona volumetria ottenuta sottocoperta.

**La Scheda**

Lung.ft .....6,00 m  
Larg. ....n.c.  
imm. ....n.c.  
disl. ....n.c.  
carb. ....n.c.  
acqua .....n.c.  
mot. ....n.c.  
[www.beneteau.fr](http://www.beneteau.fr)

**6,00 m - Beneteau Flyer 6** *Tre modelli per la stessa barca, con una novità: nasce il bowrider made in Europe!*

Beh, lo dice il nome stesso: Sundeck. Chiaro quindi che la prua sia tutta dedicata al prendisole.



Spacedeck: Spazio a gogo con l'accesso a prua e al suo bel living.



Il bowrider, prerogativa degli americani, adesso parla anche francese. Ed eccolo qua, ideale per lo sport.

**La Scheda**

Lung.ft .....6,00 m  
Larg. ....n.c.  
imm. ....n.c.  
disl. ....n.c.  
carb. ....n.c.  
acqua .....n.c.  
mot. ....n.c.  
[www.beneteau.fr](http://www.beneteau.fr)

**6,50 m - Apremare Tender** *Il ritorno al vecchio caro gozzo per tutti*

Dopo anni nei segmenti alti del mercato, Apremare propone un gozzo aperto, carico di tradizione e fascino.



Legno e tessuto in stile marinaro fanno della cabinetta un ambiente gradevole dove riposare.



Chi non ha la patente può correre fino a 30 nodi con un 40 cv. In optional c'è il motore da 80, per 30 nodi

**La Scheda**

Lung.ft .....6,50 m  
Larg. ....2,00 m  
imm. ....-  
disl. ....1 t  
carb. ....55 l  
acqua .....60 l  
mot. ....40/80 cv  
[www.apreamare.it](http://www.apreamare.it)

**6,55 m - Quicksilver 675 Pilothouse** *Una pilotina compatta per andare a pesca o in crociera lungo costa*

Le pilotine 2014 di Quicksilver si differenziano fra loro più per le misure che per gli allestimenti e il tipo di uso.



Prua alta con murate che digradano vistosamente verso poppa, proprio come i fisherman da "big game".



Lo sviluppo verticale della tuga permette un migliore sfruttamento delle vetrate per la luce e la visibilità.

**La Scheda**

Lung.ft .....6,55 m  
Larg. ....2,54 m  
imm. ....0,53 m  
disl. ....1,58 t  
carb. ....200 l  
acqua .....32 l  
mot. ....da 150 cv  
[quicksilver-boats.com](http://quicksilver-boats.com)

**6,55 m - Saver 655 Cabin** *E a poppa si può allestire anche il secondo prendisole*

Un motore con potenza massima fino a 150 cv è la dotazione prevista per questo nuovo open siciliano.

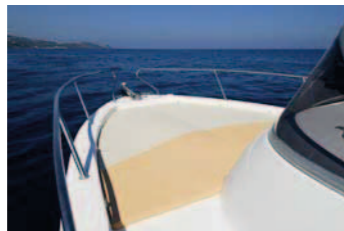

Il prendisole di prua è solo una delle zone per l'abbronzatura. A poppa, infatti, se ne può allestire un altro.

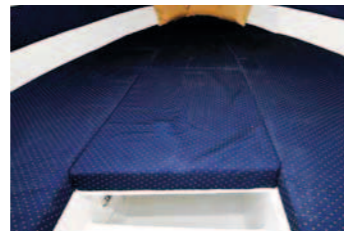

Sottocoperta c'è posto per due persone. Si può anche aggiungere un wc chimico o marino.

**La Scheda**

Lung.ft .....6,60 m  
Larg. ....2,45 m  
imm. ....-  
disl. ....950 kg  
carb. ....-  
acqua .....-  
mot. ....1x150 cv  
[saverimbarcazioni.com](http://saverimbarcazioni.com)

**6,60 m - Ranieri International CLF 22** *Più evoluta nel design è ottima anche per trascorrere le notti a bordo*

Il CLF 22 può montare uno o due motori per una potenza massima complessiva di 230 cv.



Un bel lettone a tutta larghezza è sempre pronto per accogliere due persone per la notte.



L'ambiente all'interno della tuga appare ben curato e ben allestito. La dinette è convertibile in letto.

**La Scheda**

Lung.ft .....6,60 m  
Larg. ....2,50 m  
imm. ....-  
disl. ....1,5 t  
carb. ....240 l  
acqua .....80  
mot. ....1x115 cv  
[ranieri-international.com](http://ranieri-international.com)

**6,71 m - Sea Ray 220 Sundeck** *Quanta comodità su un piccolo bowrider!*

Oltre alla modularità dello spazio, questo bowrider offre due opzioni per il motore: 260 o 300 cv.



La prua squadrata permette al pozzetto prodiero di rimanere asciutto. Ben fatte le due chaise longue.



Ecco un bel salotto in pozzetto. Da notare anche che a prua non si arriva più scavalcando il parabrezza.

**La Scheda**

Lung.ft .....6,71 m  
Larg. ....2,56 m  
imm. ....0,61 m  
disl. ....1,9 kg  
carb. ....170 l  
acqua .....25 l  
mot. ....1x260 cv  
[www.motomar.it](http://www.motomar.it)

**7,00 m - Al Custom 21** *L'italiana che strizza l'occhio ai fisherman americani, ma con una carena mediterranea*

Sembra americano, ma è nato in Italia e ha una carena più mirata alla navigazione in Mediterraneo.



Si potrebbe spendere una giornata intera a scoprire vasche e attrezzature ben nascoste in pozzetto.



Anche la consolle richiama quella dei fisherman made in Usa. Del resto si fa bene ispirarsi a ciò che è funzionale.

**La Scheda**

Lung.ft .....7,00 m  
Larg. ....2,50 m  
imm. ....-  
disl. ....1 t  
carb. ....200 l  
acqua .....-  
mot. ....150 o 175 cv  
[www.alcustom.it](http://www.alcustom.it)

**8,33 m - Boston Whaler 270 Dauntless** *Un piccolo bolide da oltre 45 nodi. Ed è inaffondabile*

All'esterno lo scafo appare molto profilato e all'interno ha un'anima che lo rende inaffondabile.



Con un Verado da 300 cv ha sfiorato i 38 nodi, con due da 200 i 44 e con due da 225 cv ha superato i 45.



La panoramica sul pozzetto evidenzia la sua inclinazione per la pesca sportiva.

**La Scheda**

Lung.ft .....8,33 m  
Larg. ....2,74 m  
imm. ....0,43 m  
disl. ....2,1 t  
carb. ....575 l  
acqua .....68 l  
mot. ....1x300 cv  
[www.whaler.com](http://www.whaler.com)

**8,39 m - Sea Ray 265 Sundancer** *Un day cruiser elegante e polivalente*

Il motore standard è da 260 cv. Ci sono poi due opzioni: uno da 300 cv a benzina e uno da 265 cv diesel.



Il profilo della barca non è slanciato, ma in compenso a bordo nasconde una cabina comoda ed elegante.



La polivalenza del pozzetto arriva anche allo schienale del divano che, abbattendosi, diventa un prendisole.

**La Scheda**

Lung.ft .....8,39 m  
Larg. ....2,59 m  
imm. ....0,61 m  
disl. ....2,5 t  
carb. ....261 l  
acqua .....76 l  
mot. ....1x260 cv  
[www.motomar.it](http://www.motomar.it)

**8,40 m - Regulator Marine Regulator 23** *Il nome rimane uguale, ma è tutta un'altra barca*

Questo nuovo Regulator 23 va a sostituire l'omonimo modello in gamma. Il nome rimane uguale, ma a bordo tutto cambia a partire dalle dimensioni che, grazie al bracket, vedono un'estensione della lunghezza. Il pozzetto, inoltre, presenta una maggiore volumetria a vantaggio delle potenzialità di stivaggio.

**La Scheda**

Lung.ft .....8,40 m  
Larg. ....2,50 m  
imm. ....-  
disl.....2,89 t  
carb. ....5,70 l  
acqua .....-  
mot. ....1x300 cv  
[imdboats.com](http://imdboats.com)

**8,50 m - Cranchi Endurance 27** *C'è molto fermento sui natanti in casa Cranchi. E si vede!*

Bello, ricco di particolari interessanti e attento all'eleganza. No, non è un attore. È il nuovo Endurance 27.



A poppa risalta subito il particolare prendisole, letteralmente affacciato sull'acqua.



Il pozzetto è coronato da una dinette a C perfetta per quattro persone, le stesse ospitabili anche per la notte.

**La Scheda**

Lung.ft .....8,50 m  
Larg. ....2,50 m  
imm. ....-  
disl.....2,4 t  
carb. ....325 l  
acqua .....70 l  
mot. ....-  
[www.cranchi.it](http://www.cranchi.it)

**8,68 m - Frauscher 858 Fantom** *Signore e signori, la classe è servita*

Docile come un open chic e tempestoso come un racer. Scegliete voi quale lato dell'858 Fantom volete sfruttare di più.

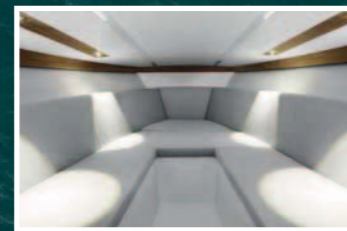

Chi lo direbbe mai a guardarlo da fuori, eppure questo motoscafo offre anche una cabina, ma mica un buco...

**La Scheda**

Lung.ft .....8,68 m  
Larg. ....2,51 m  
imm. ....0,85 m  
disl.....2,5 t  
carb. ....370 l  
acqua .....32 l  
mot. ....300-430 cv  
[nauticafeltrinelli.it](http://nauticafeltrinelli.it)

**8,91 m - Quicksilver Activ 855 Cruiser** *Puoi sceglierla con due fuoribordo o con un entrofuoribordo*

È una barca molto versatile non solo per la scelta dei motori, ma anche per le diverse configurazioni della dinette.



La versione con i fuoribordo propone ben 10 possibilità, da 115 a 300 cv in singola o doppia configurazione.



Sono invece due le opzioni per il motore entrofuoribordo, che sono uno da 260 oppure da 300 cv.

**La Scheda**

Lung.ft .....8,91 m  
Larg. ....2,98 m  
imm. ....0,63 m  
disl.....2,71 t  
carb. ....400 l  
acqua .....100 l  
mot. ....1x115 cv  
[quicksilver-boats.com](http://quicksilver-boats.com)

**9,30 m - Cranchi Panama 29** *Gli open di Cranchi diventano più "frizzanti". Ecco il quarto modello fuoribordo*

In poco più di 9 metri c'è tutto ciò che è utile per la crociera. Il pozzetto è un bel living da vivere a lungo.

Il ponte sottocoperto è allestito per ospitare 4 persone per la notte ed è servito da un bagno e la cucina.

Eccolo il pozzetto: vasta dinette a C, chaise longue accanto al pilota, prendisole a prua. Serve altro?

**La Scheda**

Lung.ft .....9,30 m  
Larg. ....3,24 m  
imm. ....-  
disl.....3,3 kg  
carb. ....340 l  
acqua .....100 l  
mot. ....-  
[www.cranchi.it](http://www.cranchi.it)

**9,98 m - Fjart 33 SeaWalker Fuoribordo** *L'originalità di questo natante abbraccia anche i fuoribordisti*

È la versione con motori fuoribordo di un open molto originale e molto ben equipaggiato.



Anche se da fuori non sembra, il 33 SeaWalker ha una cabina con dinette, cucina e locale toilette.

**La Scheda**

Lung. ....9,98 m  
Larg. ....3,72 m  
imm. ....-  
disl.....4,7 t  
carb. ....590 l  
acqua .....230 l  
mot. ....2x300 cv  
[www.fjart.it](http://www.fjart.it)

**9,99/6,90 m - Rio Espera TA** *Una novità... d'epoca. A Genova uno dei pirmi modelli in legno degli anni '60*

Per la prima volta un faccia a faccia con l'attuale, e ben più grande, Espera TA. Dentro lo stesso nome ci sono 50 anni di storia che si può ammirare allo stand Rio a Genova, prima che parta per gli USA. Moga- no verniciato e ottoni cromati per una barca interamente costruita a mano in tutti i suoi elementi. E per il pieno, ci vuole la Super!

**La Scheda**

Lung.ft .....6,90 m  
Larg. ....2,22 m  
imm. ....0,50 m  
disl.....1,4 t  
carb. ....165 l  
acqua .....-  
mot. ....1x235 cv  
[www.rioyachts.net](http://www.rioyachts.net)

**10,82 m - Boston Whaler 350 Outrage** *Pronti per il big game? Qua non si scherza*

Può essere un open per le uscite giornaliere ma, attrezzandolo come si deve, diventa un fisherman agguerrito al 100%.



Se 50 nodi vi bastano, allora il 350 Outrage, con i suoi tre motori Mercury Verado da 300 cv, è la barca che fa per voi.

**La Scheda**

Lung.ft ....10,82 m  
Larg. ....3,30 m  
imm. ....0,62 m  
disl.....4,99 t  
carb. ....1515 l  
acqua .....170 l  
mot. ....3x300 cv  
[www.whaler.com](http://www.whaler.com)



**12,33 m - Jeanneau Leader 38** *La nuova ammiraglia dei Leader riporta in auge il bello dell'open*

Un cruiser a tutti gli effetti con la particolarità di rendersi disopnibile sia con hardtop che senza.



In pozzetto si apprezza l'ampia dinette poppiera a C e il divano a L accanto al posto di pilotaggio.

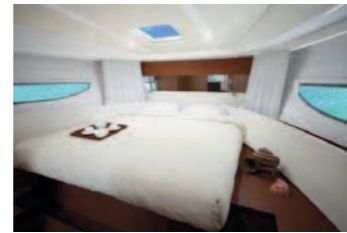

L'armatore alloggia a prua in una cabina ben dimensionata e dotata di oblò allungati.

**La Scheda**

Lung.ft....12,33 m  
Larg.....3,80 m  
imm.....1,20 m  
disl.....10,93 t  
carb.....2x362 l  
acqua.....250 l  
mot.....2x260 cv  
[www.jeanneau.it](http://www.jeanneau.it)

**12,50 m - Austin Parker AP 42 Sedan** *È la terza versione di questo modello e offre la seconda cabina*

Tempo fa, con l'AP42, Austin Parker tornava in grande stile nel pieno del mercato. È un modello così azzeccato

al punto che il cantiere continua a puntare su questa barca, che per il 2014 propone anche in una versione con due

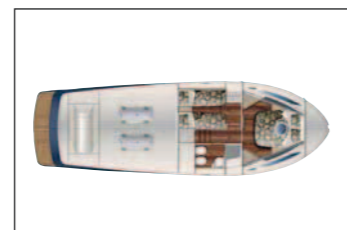

cabine, di cui la seconda è posizionata al posto della dinette che c'è nel layout a una cabina. Il bagno è uno solo.

**La Scheda**

Lung.ft....12,50 m  
Larg.....3,96 m  
imm.....-  
disl.....15 t  
carb.....1500 l  
acqua.....400 l  
mot.....2x350 cv  
[austinparker.com](http://austinparker.com)

**13,10 m - Sessa Marine C42** *Forme sinuose, cromie particolari e un bel tocco di originalità*

L'eleganza non è data solo dalle forme della barca, ma anche da una particolare ricerca cromatica.

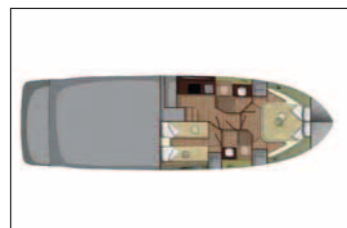

Due cabine con bagno privato, più la cucina ai piedi delle scale, è la distribuzione del ponte sottocoperta.



Una chicca è il barbeque dietro lo specchio di poppa, che permette di grigliare senza affumicare il pozzetto.

**La Scheda**

Lung.ft....13,10 m  
Larg.....3,90 m  
imm.....-  
disl.....10,30 t  
carb.....900 l  
acqua.....350 l  
mot.....2x360 cv  
[sessamarine.com](http://sessamarine.com)

**13,65 m - Couach Hornet Tender II**

Nasce dal progetto di una barca a uso militare fornita proprio da Couach, un cantiere che nel di-

porto fa barche da 20 metri in su. L'Hornet, quindi, racchiude tutta la tecnologia e le alte prestazioni

richieste a una barca professionale insieme alla cura costruttiva tipica dei grandi motoryacht.

**La Scheda**

Lung.ft....13,65 m  
Larg.....3,80 m  
imm.....2x800 cv  
disl.....0,90 m  
carb.....1000 l  
acqua.....170 l  
mot.....2x800 cv  
[www.couach.com](http://www.couach.com)

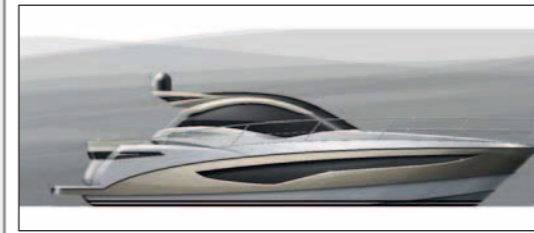
**13,72 m - Galeon 445 HTS** *C'è ancora spazio all'originalità in un mercato saturo come quello degli hardtop*

Galeon è un cantiere polacco che sta facendo un ottimo lavoro non solo qualitativo, ma anche nell'originalità del design.

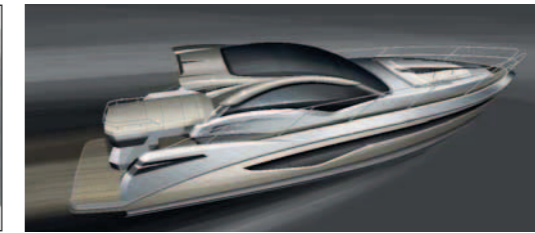

Il 445 HTS dispone di due cabine, di cui l'armatoriale è a poppa su tutto il baglio e dotata di anche di due ampi armati e un divano.

**La Scheda**

Lung.ft....13,72 m  
Larg.....4,16 m  
imm.....0,94 m  
disl.....14,99 t  
carb.....2x750 cv  
acqua.....460 l  
mot.....2x320 cv  
[www.galeon.pl](http://www.galeon.pl)

**13,73 m - Jeanneau Velasco 43** *E Jeanneau si addentra nel mondo delle barche long range*

In realtà la barca non è del tutto nuova. Cambia il nome e qualche dettaglio, ma questo conferma l'interessamento dei francesi a perfezionarsi in un segmento molto importante.



Ce n'è di tempo per rilassarsi su un semiplanante che fa vivere la vera essenza della crociera.

**La Scheda**

Lung.ft....13,73 m  
Larg.....4,13 m  
imm. max....1,13  
disl.....10,1 t  
carb.....1200 l  
acqua.....400 l  
mot.....2x380 cv  
[www.jeanneau.it](http://www.jeanneau.it)

**13,88 m - Monte Carlo MC4** *Piace la nuova interpretazione del fly secondo Beneteau e Monte Carlo Yachts*

A un anno dal debutto del primo modello, i francesi ne hanno varati altri, fra cui questo MC4.



Pur essendo più piccolo dell'MC5 varato l'anno scorso, persegue la stessa esclusività degli ambienti.



Il tono importante di questa barca si nota già dai primi passi in pozzetto e da uno sguardo al salone.

**La Scheda**

Lung.ft....13,88 m  
Larg.....4,08 m  
imm.....1,15 m  
disl.....10,3 t  
carb.....2x400 l  
acqua.....2x200 l  
mot.....2x370 cv  
[www.beneteau.fr](http://www.beneteau.fr)

**13,95 m - Queens 50 Fly***È una versione rinnovata che presenta un layout a quattro cabine*

È una rivisitazione del 50 Sport Fly e fra le novità presenta la quarta cabina nel lower deck. Su richiesta è disponibile anche con lo stabilizzatore Seakeeper.

Gli interni sono in rovere chiaro con laccature in avorio e divani in similpelle testa di moro che creano un gioco di contrasti con la luce.

**La Scheda**

Lung.ft....15,30 m  
Larg.....4,40 m  
imm.....1,30 m  
disl.....18,5 t  
carb.....1400 l  
acqua.....430 l  
mot.....2x435 cv  
[queensyachts.com](http://queensyachts.com)

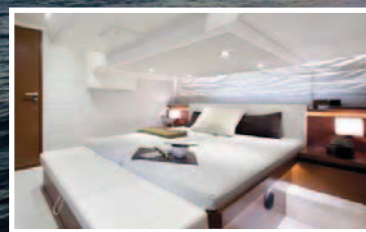
**13,96 m - Prestige 450** *Quattordici metri a espansione interna*

Segue lo stesso layout del Prestige 500, di un metro più lungo, con accesso del tutto privato alla zona armatoriale.



La cucina a poppa del salone è perfetta per servire con la stessa comodità anche il pozzetto.

**La Scheda**

Lung.ft ..... 13,96 m  
Larg. .... 4,30 m  
imm. .... 1,05 m  
disl. max ..... 16 t  
carb. .... 2x600 l  
acqua ..... 520 l  
mot. .... 2x370 cv  
[prestige-yachts.it](http://prestige-yachts.it)

**13,96 m - Prestige 450 S** *Lo stile e la comodità del Prestige 450 è disponibile anche nella versione hardtop*

La barca è proposta con lo scafo bianco ma può essere richiesta nella tipica colorazione beige chiaro.

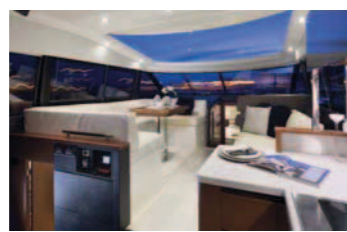

La panoramica sul salone evidenzia l'importanza e la spaziosità degli ambienti interni.

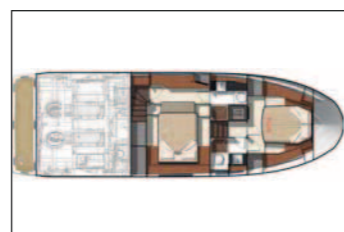

Da notare a sinistra della cabina armatoriale a centro barca, la scala di discesa privata dell'armatore.

**La Scheda**

Lung.ft ..... 13,96 m  
Larg. .... 4,30 m  
imm. .... 1,05 m  
disl. .... 16 t  
carb. .... 2x600 l  
acqua ..... 520 l  
mot. .... 2x370 cv  
[prestige-yachts.it](http://prestige-yachts.it)

**14,73 m - Fairline Squadron 48** *Le atmosfere dei grandi motoryacht in una misura più compatta*

Gli Squadron sono sempre stati i fly di alta gamma di Fairline che ora realizza anche in misure più "umane".

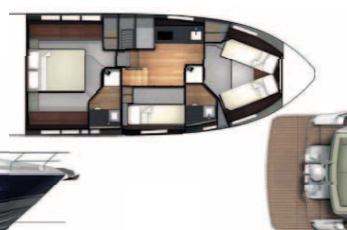

In alto si può apprezzare il layout a tre cabine con la possibilità di separare i letti nella cabina Vip di prua.



All'esterno è da notare la grande plancetta poppiera e l'estensione della dinette sul fly.

**La Scheda**

Lung.ft ..... 15 m  
Larg. .... 4,33 m  
imm. .... 1,18 m  
disl. .... 14 t  
carb. .... 1350 l  
acqua ..... 440 l  
mot. .... 2x435 cv  
[www.fairline.com](http://www.fairline.com)

**14,73 m - Fairline Targa 48 Open** *Un'inglese che non può fare a meno di navigare in Mediterraneo*

Se esiste già la versione GT, a cosa serve l'Open? La differenza sta che quest'ultima è del tutto "mediterranea".



Prendisole a poppa al posto della dinette e un pozzetto aperto. Ecco gli elementi di un'inglese orientata ai nostri gusti.

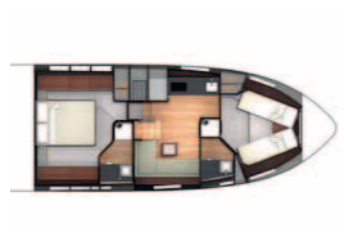

Il layout sottocoperta riprende quello del modello fly, ma con un'ampia dinette al posto della terza cabina.

**La Scheda**

Lung.ft ..... 15 m  
Larg. .... 4,33 m  
imm. .... 1,18 m  
disl. .... 13 t  
carb. .... 1350 l  
acqua ..... 440 l  
mot. .... 2x435 cv  
[www.fairline.com](http://www.fairline.com)

**15,20 m - Monte Carlo MC 5S** *È la versione hardtop del modello fly che ha inaugurato la nuova gamma MC*

Tutta la particolarità del design creato da Nuvolari&Lenard per creare una barca unica, made in Beneteau &



Monte Carlo si ritrova in questa versione open, che comunque non sacrifica uno spazio sfruttabile sul top. Prua affilata con i pattini arrotondati per deflettere efficacemente l'acqua. Anche questo è comfort.

**La Scheda**

Lung.ft ..... 15,20 m  
Larg. .... 4,29 m  
imm. .... 1,15 m  
disl. .... 14,9 t  
carb. .... 2x650 l  
acqua ..... 2x330 l  
mot. .... 2x370 cv  
[montecarlo.montecarlo-yachts.it](http://montecarlo.montecarlo-yachts.it)

**16,00 m - Absolute 52** *Un fly che propone nuovi interni in un layout sottocoperta a tre cabine*

Un piede in meno rispetto al 53 già in catalogo e la barca cambia faccia, non tanto all'esterno quanto all'interno.



Ed ecco l'interno. La cabina armatoriale sfrutta un'ampia parte vetrata su entrambe le murate.



Spazio immenso con una proiezione infinita della vista verso l'esterno. Sono solo due dei plus del salone.

**La Scheda**

Lung.ft ..... 16,00 m  
Larg. .... 4,46 m  
imm. .... -  
disl. .... -  
carb. .... 1600 l  
acqua ..... 450 l  
mot. .... 2x435 cv  
[absoluteyachts.com](http://absoluteyachts.com)

**16,30 m - Azimut Atlantis 50** *Diverse opzioni per avere due o tre cabine e il pozzetto chiuso o aperto*

Da quest'anno il brand Atlantis, già di proprietà del gruppo Azimut-Benetti, passa definitivamente sotto

il marchio Azimut Yachts, ed ecco la novità 2014, l'Azimut Atlantis 50, disponibile con la porta di chiu-

sura a poppa o col pozzetto aperto. La versione standard è a due cabine, ma si può avere la terza.

**La Scheda**

Lung.ft ..... 16,30 m  
Larg. .... 4,30 m  
imm. .... 1,27 m  
disl. .... -  
carb. .... 1700 l  
acqua ..... 420 l  
mot. .... 2x600 cv  
[azimutyachts.com](http://azimutyachts.com)

**16,74 m - Azimut Yachts Magellano 53** *Cambio della guardia. Esce il 50 ed entra il 53, tutto nuovo*

La carena nasce dal progetto Dual Mode che la rende efficiente sia in planata che in dislocamento.

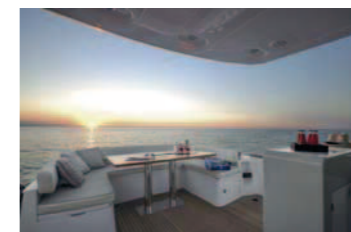

Le maggiori dimensioni del nuovo 53 hanno portato l'estensione del pozzetto a 13 mq.



Su questa barca si prospettano lunghe navigazioni, quindi gli interni sono caldi e accoglienti.

**La Scheda**

Lung.ft ..... 16,89 m  
Larg. .... 4,70 m  
imm. .... 1,44 m  
disl. .... 28,6 t  
carb. .... 3200 l  
acqua ..... 700 l  
mot. .... 2x600 cv  
[azimutyachts.com](http://azimutyachts.com)

**17,00 m - Cranchi Eco Trawler 53 Long Distance** *Un classico proiettato alla tecnologia e stile moderno*

Eco come Ecologia ed Economia. Con queste prerogative Cranchi debutta nel mondo dei trawler



Il trawler è una barca classica, ma non è detto che lo debbano essere anche gli interni, che qui sono più moderni.

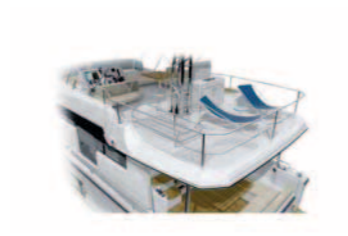

Il fly è una vera piazza d'armi: offre una zona completamente arredata più una libera da usare a piacimento.

**La Scheda**

Lung.ft ..... 17 m  
Larg. .... 4,95 m  
imm. ....  
disl..... 18,3 t  
carb. .... 2700 l  
acqua ..... 810 l  
mot. .... 2x435 cv  
[www.cranchi.it](http://www.cranchi.it)

**17,20 m - Cranchi 54 HT** *Nasce sul progetto di un fly di cui ne mantiene le peculiarità più apprezzabili*

Il cantiere propone una palette di colori molto ampia per personalizzare la parte esterna della barca.



Una scala a scomparsa con movimentazione elettrica apre l'accesso alla zona sfruttabile sopra l'hardtop.

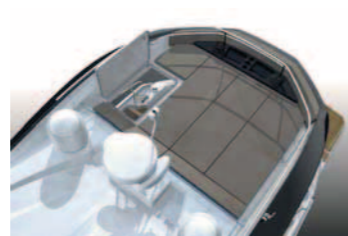

E sopra l'hard top c'è questo ampio prendisole, che è ben protetto su tutto il suo perimetro.

**La Scheda**

Lung.ft .... 17,20 m  
Larg. .... 4,80 m  
imm. ....  
disl..... 21,8 t  
carb. .... 2540 l  
acqua ..... 520 l  
mot. .... 2x600 cv  
[www.cranchi.it](http://www.cranchi.it)

**18,94 m - Pershing 62** *Un'ottima combinazione fra l'indole sportiva e l'eleganza sopraffina*

Basta dire Pershing per capire che anche questo 62 è una barca tanto sportiva quanto elegante.



Il pozzetto accoglie con una bella dinette e più si avanza più ci si addentra in atmosfere prestigiose.



La cabina armatoriale riflette lo stile di un'eleganza ricercata ma non impegnativa. Da sportivi, insomma.

**La Scheda**

Lung.ft .... 18,94 m  
Larg. .... 4,80 m  
imm. max 1,43 m  
disl. .... 33,45 t  
carb. .... 3200 l  
acqua ..... 740 l  
mot. .... 2x1381 cv  
[pershing-yacht.com](http://pershing-yacht.com)

**21,04 m - Sessa Marine C68 Sport Fly** *L'ammiraglia si mette il fly ma non perde la sua vocazione sportiva*

Il fly è molto ben dissimulato nel profilo di questa barca che, non a caso, nasce come hardtop.



Anche se ben celato nella linea della barca, il fly è completo di tutto: dinette, wetbar e prendisole.

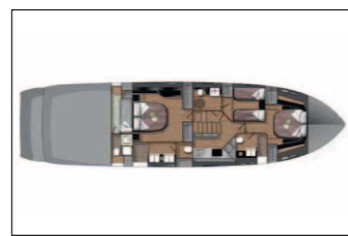

Tre cabine con bagno e una cucina molto grande è la compartimentazione del ponte sottocoperta.

**La Scheda**

Lung.ft .... 21,04 m  
Larg. .... 5,03 m  
imm. ....  
disl. .... 30 t  
carb. .... 3200 l  
acqua ..... 1000 l  
mot. .... 2x1700 cv  
[sessamarine.com](http://sessamarine.com)

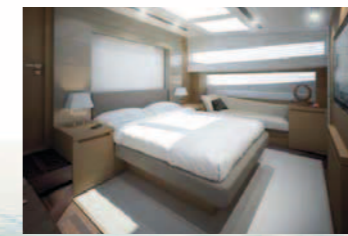
**22,58 m - Prestige 720** *Salto in lungo per i francesi di Prestige che volano a 23 metri con un nuovo superfly*

La cabina armatoriale è a prua del ponte principale e sfrutta la grande larghezza delle vetrate della tuga.



Il main deck regala un salone di grande prestigio, che prende luce da ogni parte della sovrastruttura.

**La Scheda**

Lung.ft .... 22,58 m  
Larg. .... 5,46 m  
imm. .... 1,55 m  
disl..... 41,4 m  
carb. .... 4400 l  
acqua ..... 840 l  
mot. .... 2x1000 cv  
[prestige-yachts.it](http://prestige-yachts.it)

**22,75 m - Ferretti 750** *Ferretti punta sempre più in alto e il 2014 è all'insegna degli over 22 metri*

Il fly ha una dinette con due tavoli unibili, mentre prua c'è il solarium, in cui è incastonata la plancia di comando.

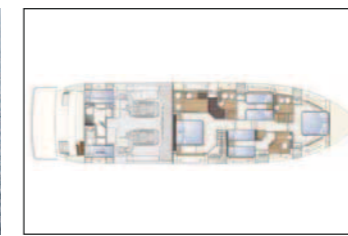

Tutte le quattro cabine hanno il bagno privato e quello armatoriale è di dimensioni davvero grandi.



La velocità massima è di 30 nodi con due motori da 1281 cv, e di 32,5 nodi con i motori da 1524 cv.

**La Scheda**

Lung.ft .... 22,75 m  
Larg. .... 5,50 m  
imm. .... 1,85 m  
disl. .... 49,80 t  
carb. .... 5000 l  
acqua ..... 990 l  
mot. .... 2x1281 cv  
[ferretti-world.com](http://ferretti-world.com)

**23,50 m - Oxygene Yachts Air 77** *Il catamarano minimalista nel décor ma molto generoso negli spazi*

L'Air 77 è un catamarano semiplanante che a bordo ha quattro cabine e una superficie utilizzabile di ben 280 mq.

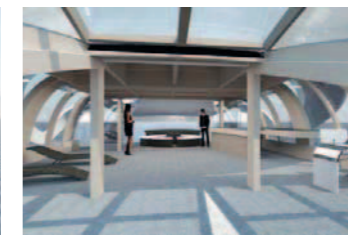

Il salone sul main deck è estremamente minimal e si estende su una superficie di 65 mq.



Si può transitare da poppa a prua anche dal salone attraversando l'apertura della parabrezza che è di 10 mq.

**La Scheda**

Lung.ft .... 23,50 m  
Larg. .... 10,40 m  
imm. .... 0,80 m  
disl. .... 35 t  
carb. .... 4000 l  
acqua ..... 2x100 l  
mot. .... 2x260 cv  
[oxygeneyachts.com](http://oxygeneyachts.com)

**26,30 m - Monte Carlo Yachts MCY86** *Fascino e tecnologia in un mix italofrancese*

Il nuovo MCY 86 combina il bello del design italiano (di Nuvolari&Lenard) con la tecnologia di Beneteau.

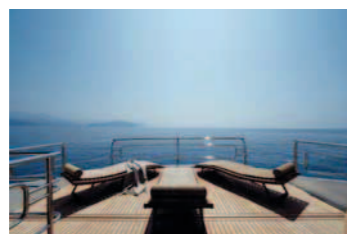

Sono previste diverse disposizioni degli arredi sul fly. Qui la zona di poppa si può arredare a piacimento.



Gli interni riflettono un'eleganza raffinata e sottocoperta si può scegliere fra un layout a 3, 4 o 5 cabine.

**La Scheda**

Lung.ft....26,30 m  
Larg. ....6,46 m  
imm. ....1,90 m  
disl. ....72 t  
carb. ....7100 l  
acqua .....1500 l  
mot. ....2x1800 cv  
[montecarloyachts.it](http://montecarloyachts.it)

**26,50 m - Couach 2600 Fly** *Dalla Francia un motoryacht di dimensioni importanti*

Pur nelle sue dimensioni importanti, il nuovo 2600 Fly non è fra le barche più grandi costruite da Couach, ma va

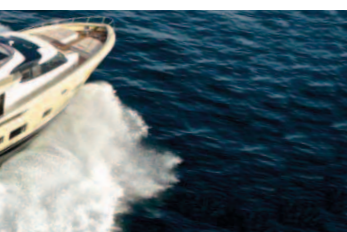

a coprire il gap fra i 22 e i 28 metri per quegli armatori che vogliono crescere gradualmente.



All'interno il 2600 Fly dispone di quattro cabine e un immenso salone con la sala da pranzo a prua.

**La Scheda**

Lung.ft....26,20 m  
Larg. ....6,30 m  
imm. ....1,70 m  
disl. ....52 t  
carb. ....10.000 l  
acqua .....1800 l  
mot. ....2x1800 cv  
[www.couach.com](http://www.couach.com)

**29,20 m - Ferretti 960** *L'ammiraglia in tutti i sensi*

È lo yacht più grande che il cantiere romagnolo abbia mai costruito sotto il brand di Ferretti Yachts.



Il salone, come del resto gli altri ambienti, rivela un décor molto lineare e decisamente elegante.

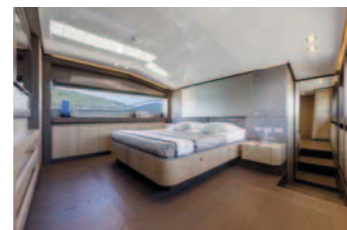

La cabina armatoriale è posizionata a prua del main deck, mentre per gli ospiti ci sono quattro cabine sottocoperta.

**La Scheda**

Lung.ft....29,20 m  
Larg. ....6,72 m  
imm. .........  
disl. ....87 t  
carb. ....9000 l  
acqua .....1320 l  
mot. ....2x1218 cv  
[ferretti-world.com](http://ferretti-world.com)

**32,70 m - Canados 108** *Trentatré metri di fascino e prestazioni*

Questo nuovo fly si appoggia su una carena ad alte prestazioni, che con due motori da 2600 cv supera i 28

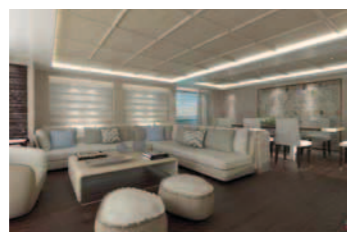

Gli interni spaziano fra rovere, teak, bambù e pelle per dar vita a un décor dai toni naturali.

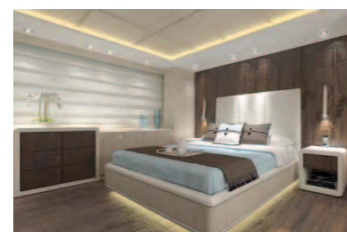

L'ospitalità per la notte è per otto persone, con la suite amatoriale sul ponte principale e tre cabine sottocoperta.

**La Scheda**

Lung.ft....32,70 m  
Larg. ....7,26 m  
imm.max ..2,10 m  
disl. ....140 t  
carb. ....15000 l  
acqua .....2000 l  
mot. ....2x2600 cv  
[www.canados.com](http://www.canados.com)

**36,22 m - Canados 120** *È la seconda unità varata di questo modello e si chiama "Friendship"*

Prestazioni e affidabilità affiancano dotomica e design in una forte personalizzazione degli interni.



Living, sala pranzo e suite armatoriale sul ponte principale; due Vip e una terza cabina sottocoperta.

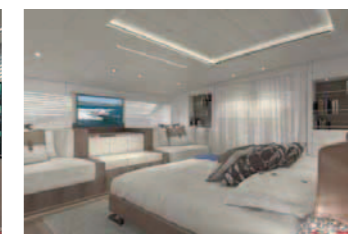

La cabina dell'armatore è a prua del main deck e si sviluppa in un ambiente di enormi dimensioni.

**La Scheda**

Lung.ft....36,22 m  
Larg. ....7,25 m  
imm.max ..2,25 m  
disl. ....145 t  
carb. ....17000 l  
acqua .....2500 l  
mot. ....2x2600 cv  
[www.canados.com](http://www.canados.com)

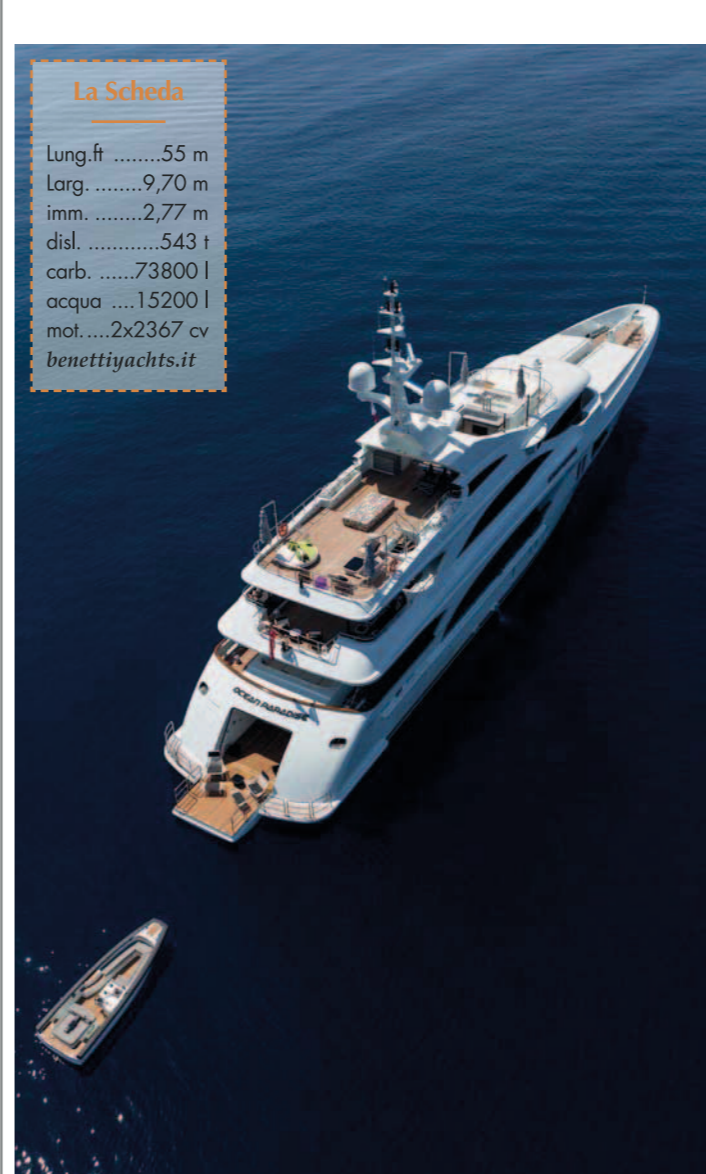
**55 m - Benetti Ocean Paradise** *Una barca da sogno appena varata dal cantiere Benetti***La Scheda**

Lung.ft .....55 m  
Larg. ....9,70 m  
imm. ....2,77 m  
disl. ....543 t  
carb. ....73800 l  
acqua .....15200 l  
mot. ....2x2367 cv  
[benettiyachts.it](http://benettiyachts.it)

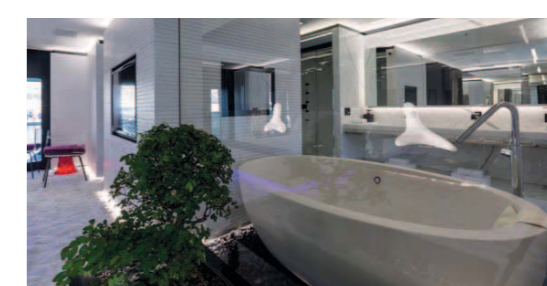
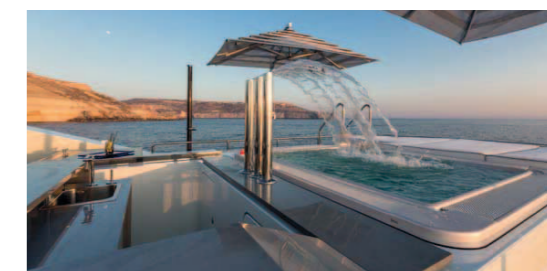

Ocean Paradise è un 55 metri in acciaio e alluminio, in cui ogni area, anche quella meno in vista, è stata personalizza-

ta dall'armatore con l'obiettivo di assicurare coerenza con il motivo ispiratore dell'intero progetto.

Dall'alto, due aree relax all'esterno e la cabina armatoriale col suo bagno. Colpisce particolarmente la spiaggia a filo d'acqua, che si vede anche nella foto accanto.



# Un impegno preciso: più joystick per tutti

*Non è la solita promessa, ma è la realtà del momento. Adesso i joystick sono disponibili per tutte le trasmissioni e per i motori fuoribordo. Ma la grande novità è che per quelle a linea d'asse, l'installazione in retrofit è facile e non costa tanto*

di Alberto Mondinelli

**C**'è nulla di più imbarazzante di un attracco malriuscito? Pensiamo di no e questo spiega perché i joystick stanno diventando il completamento irrinunciabile di ogni plancia. Fino a poco tempo fa le limitazioni al loro utilizzo

erano tante, la più grave l'impossibilità di utilizzarli sulle barche con fuoribordo o a linea d'asse, che costituiscono gran parte del parco navigante. Un altro limite era costituito dalla difficoltà, per non dire impossibilità, di montarli su barche già naviganti da

tempo, anche del tutto simili a modelli che lo adottavano, se non attraverso complicati allestimenti che, se non eseguiti a regola d'arte, mettevano a repentaglio l'efficienza dell'impiantistica e in ogni caso richiedevano investimenti importanti.

Superato anche lo scoglio dei fuoribordo, grazie ai nuovi joystick di Mercury e Yamaha, oggi Yacht Controller, che con i suoi radio-comandi è stato il pioniere del "manovra facile", ha chiuso il cerchio progettando un joystick il cui funzionamento non si fon-

da su cablaggi complicati, ma è estremamente semplice ed economico e può essere fatta su tutte le barche, anche se datate. Unico requisito: avere le manette elettroniche. Va da sé che i costi di installazione si abbattano notevolmente così chiunque può deci-

dere di effettuarla quando meglio crede e in brevissimo tempo. Ma c'è molto di più. Continuate a leggere e ve ne accorgete. In più vi diamo anche un quadro completo su tutta l'offerta dei joystick e a quali tipi di trasmissioni ognuno è attribuito.

## YACHT CONTROLLER JCS PLUS LI METTE TUTTI D'ACCORDO

Sul mercato ci sono una trentina di modelli di manette elettroniche, quante possono funzionare con il nuovo joystick JCS e il nuovissimo JCS Plus di Yacht Controller? Tutte, indipendentemente dal tipo di trasmissione. Una bella notizia soprattutto per tutti quegli armatori che hanno comprato una barca qualche anno fa, non hanno fatto caso all'epoca al joystick e oggi ne sentono la mancanza: il loro problema è risolto.

I vantaggi di JCS Plus si possono riassumere in tre semplici punti: è adatto a tutti i tipi di trasmissioni, si interfaccia con tutti i modelli di manette elettroniche e il suo montaggio non richiede interventi complicati. Si monta vicino alle manette quindi il collegamento è molto semplice, ma anche per installare una seconda stazione sul fly non sono necessari cablaggi complessi, ma solo un semplice cablaggio e una piccola scatoletta di derivazione. Su ogni barca si possono montare fino a quattro joystick quindi, volendo, se ne può prevedere uno anche in pozzetto, sempre comodo per gli attracchi di poppa. JCS Plus è dotato di una manopola a tre assi dal design ergonomico e moderno, frutto di accurati studi di funzionalità, con un'impugnatura che rende la manovra sicura e precisa grazie allo speciale rivestimento antiscivolo. Due tasti sul joystick permettono di comandare l'elica di prua ed eventualmente anche quella di poppa (se c'è) ma sono già state fatte alcune installazioni su barche a linea d'asse senza le eliche di manovra. Il controllo delle operazioni è facilitato dal pannello in dotazione che permette, grazie al chiaro ed esemplificativo disegno dell'imbarcazione con indicate eliche e



JCS Plus è dotato di una manopola a tre assi dal design ergonomico con uno speciale rivestimento antiscivolo. Due tasti permettono di comandare l'elica di prua e quella di poppa se c'è.

motori, di comprendere quali funzioni sono attivate durante le manovre. Sempre dal pannello si possono selezionare lingua e unità di misura e visualizzare la diagnostica, oltre a un'altra vasta gamma di informazioni. Per alcuni modelli di manette digitali sarà anche possibile gestire l'accelerazione con setting diversi a seconda della potenza desiderata e al tempo di erogazione (solitamente in fase di ormeggio si usa il 30% della potenza disponibile). Come optional si può montare il sistema SSS (Secure Sail System), ideato e sviluppato da MZ Electronic, che permette in fase di salpata dell'ancora il recupero a velocità standard sino agli ultimi tre metri di catena, per poi rallentare progressivamente fino a completarlo a velocità minima; raggiunto il fine corsa il sistema fermerà il comando evitando così il rischio di danneggiare la delfiniera o il musone e proteggendo il verricello da strappi dannosi.

Un'altra caratteristica dei joystick JCS è la compatibilità con lo Yacht Controller wireless, che permette di avere una stazione fissa con joystick e una mobile con radiocomando. Ultimo, ma non certo per importanza, JCS Plus è offerto a un prezzo assolutamente competitivo, a partire da 4.500 euro più Iva.



Per dotare i propri fuoribordo di gamma alta del joystick, Yamaha e Mercury hanno fatto ricorso a tecnologie ampiamente collaudate: i giapponesi si sono rivolti a Volvo Penta, autentica pioniera nel settore, mentre Mercury ha sfruttato le risorse all'interno del proprio gruppo che poteva vantare ben due diverse soluzioni, le trasmissioni Zeus di Cummins e Axius sviluppato per i piedi poppiers Mercurier. Tecnologie conosciute ma con il limite di essere montate solo su barche nuove, direttamente in cantiere al momento del loro allestimento.

Yamaha, a cui abbiamo dedicato un articolo sul numero di settembre, ha addirittura individuato un nucleo selezionato di costruttori a cui affidare il nuovo sistema e lo stesso intende fare Mercury (l'anteprima è pubblicata nelle pagine di apertura di questo numero) che lascia però intendere che presto potrebbero essere autorizzate installazioni successive alla costruzione della barca, ma chi le eseguirà dovrà dare ampie garanzie di competenza e professionalità. Quindi, se è certamente positivo che anche le barche con fuoribordo possano accedere a questa tecnologia, l'opportunità è riservata ai fortunati che, in procinto di ordinare il loro nuovo scafo, potranno scegliere questa opportunità. Una decisione che siamo certi garantirà pure un maggiore valore alla barca negli anni e permetterà di usufruire delle tante opportunità che l'interfaccia delle manette con il joystick offre, non solo a livello di manovra.



Funzionamento simile ma tecnologie diverse. Qui sopra, il sistema Mercury, in azione sul Pirelli P1400 Sport, è derivato da quella Zeus e Axius che il Gruppo ha sviluppato per entro e fuoribordo. Yamaha ha invece sfruttato (qui sotto sul Capelli Osia) la soluzione Volvo Penta, altrettanto affidabile e collaudata.

## FUORIBORDO: YAMAHA E MERCURY I PRIMI



Il design Yamaha lascia intuire la derivazione Volvo Penta.



## I JOYSTICK PER GLI ENTROBORDO

**ZEUS**

Cummins ha sviluppato questo sistema con un originale alloggiamento dell'elica in un tunnel che presuppone carene studiate ad hoc, con i Pod montati verticalmente senza fenomeni di rollio in ormeggio. Il tunnel garantisce una minore esposizione a urti contro detriti e, per garantire il miglior assetto alle differenti velocità, Zeus integra un sistema di flap automatici che si autoregolano per ottimizzare accelerazione, velocità e visibilità ai diversi regimi.

**ZF**

Si chiama Joystick Maneuvering System (JMS) ed è proposto a corredo delle propulsioni ZF POD. La gamma di pod drive di ZF Marine si compone di diversi modelli (il più grande è lo ZF POD 4000 per motori fino a 1200 cavalli) che permettono un considerevole miglioramento delle prestazioni e una notevole riduzione dei consumi. Ci sono anche le ZF POD 2500 e 2800 Hybrid che consentono alle imbarcazioni a motore fino a 50 piedi di manovrare in silenzio e senza emissioni, grazie alla spinta di un motore elettrico.

**YANMAR**

Si chiama E-Dock il brevetto Yanmar pensato esclusivamente per i suoi motori, applicabile su qualsiasi tipologia e lunghezza di scafo. Il sistema può essere installato anche in retrofit su qualsiasi imbarcazione dotata di due motori principali e dell'elica di prua o di un solo motore con eliche di manovra a prua e poppa. E-Dock è compatibile con qualsiasi tipologia di trasmissione, sia essa a linea d'asse, piede poppiero o elica di superficie.



## I JOYSTICK PER GLI ENTROFUORIBORDO

**AXIUS**

MerCruiser lo ha studiato per imbarcazioni in doppia motorizzazione da 8 a 13 metri circa con motori da 5.0L (260 cv) a 502MAG (430 cv) SmartCraft DTS abbinati a piedi poppiero Bravo III. Il sistema è un optional da richiedere al momento dell'acquisto, deve infatti essere installato dal cantiere. Teoricamente, trattandosi



di "un'aggiunta" a una doppia motorizzazione SmartCraft DTS (con comandi elettronici) che viene dotata dell'elettronica di supporto del joystick, dell'autopilota e dell'ancora elettronica (Skyhook), si potrebbe montare anche in un secondo tempo, ma sotto il profilo economico è vivamente sconsigliato.

**AQUAMATIC**

Presentate nel 1959 queste trasmissioni segnarono l'ingresso di Volvo Penta nel mondo nelle imbarcazioni entrofuoribordo e, nel 2009, i piedi poppiero Aquamatic sono stati dotati del joystick. Oggi nell'offerta sono disponibili con o senza questo accessorio, ma bisogna fare attenzione alla predisposizione, ovvero è possibile montare il joystick su un piede poppiero solo se è stata installata la timoneria elettronica "joystick ready", se invece si ha una timoneria tradizionale (idraulica) il joystick non può essere montato.



# Voglio mettere alla prova la tua fama di intenditore

*Giochi d'abilità per passare il tempo, ma anche per conoscere meglio le barche e allenare l'occhio a catturare quei dettagli che vi fanno capire al volo quale modello avete davanti a voi*

*di Claudio Russo*

**A**vete appena fatto una scorpacciata di barche fra la fiera di Cannes e quella di Genova? Ma siete sicuri di averle osservate per bene? Le sapreste riconoscere in mare a colpo d'occhio? Chissà quante volte vi è capitato di vedere una barca all'orizzonte e non siete riusciti a capire che modello fosse. È normale! A differenza delle auto, le barche non si differenziano molto nella forma generale, bensì nei dettagli, nelle ricerche di design, di colori e di tante altre trovate progettuali che danno quella personalità a ogni barca per differenziarsi dalle altre. Ecco allora tre semplici giochi "interattivi", che attraverso l'intuito e l'individuazione dei dettagli vi aiuteranno a metabolizzare le diverse caratteristiche delle barche per riconoscerle a colpo d'occhio. Indovinate che modelli sono e buona fortuna!

Le soluzioni le trovate nell'ultima pagina del giornale

## PRIMO GIOCO

### SCOPRI CHI C'È SOTTO

Quale barca si nasconde sotto l'effetto distorsore della foto? Scopritelo attraverso gli indizi, ma anche osservando, a seconda dei casi, i colori o la particolarità della forma della barca camuffata. Per restringere il campo di ricerca, vi dico che sono tutte barche novità 2014, quindi le trovate pubblicate "in chiaro" anche nel servizio pubblicato su questo stesso numero a partire da pag. 40.



#### 1.

##### L'ESPLORATRICE

È un'imbarcazione italiana ispirata alle navette long range e sostituisce il modello da 50 piedi. Il suo nome si rifà a quello del grande esploratore e navigatore portoghese vissuto a cavallo fra il 1400 e il 1500. Vi basta come indizio?

#### 4.

##### QUELL'AZZURRINO...

Se siete stati attenti alle ultime novità, vi basterebbe solo il colore per capire quale barca è. Ma un altro elemento caratterizzante è la prua. Il progetto è di Nuvolari&Lenard ma la barca trova origine anche in Francia.

#### 2. ECO COME...

Con questa barca il cantiere debutta nel segmento dei trawler semiplananti. Il suo nome inizia come i termini ecologia ed economia, di cui, non a caso, anche il progetto richiama gli stessi significati.

#### 3.

##### RAFFINATO DESIGN

L'eleganza di questo open si nota anche nelle scelte cromatiche e nei suoi accostamenti, ma non è una barca proibitiva, anzi nasce in un cantiere che punta alla raffinatezza del design su prodotti accessibili.



#### 5.

##### DAGLI ANNI 30

I gentlemen racer degli anni Trenta sono l'elemento ispiratore del cantiere che produce questa barca. È dunque un open chic, che evoca forme e atmosfere vintage in un design moderno. Se lo cercate nel nostro servizio sulle novità, lo trovate.





SECONDO GIOCO

**GUARDA I DETTAGLI**

Attraverso l'inconfondibilità di alcuni dettagli si nasconde la firma del cantiere. Qui non sono tutte barche novità 2014, ma con gli indizi potete capire facilmente quale barca è.



1

**NEL SUO NOME C'È IL TRICOLORE**

Il cantiere è stato il primo a proporre gli oblò ingranditi nelle murate proprio nel modello di esordio della linea di imbarcazioni open con cui si insediava in questo segmento di mercato. Sono passati circa dieci anni, ma le forme degli oblò sono rimaste le stesse come segno distintivo. Se avete capito di quale cantiere si tratta, cercate il modello che celebra il tricolore.



2

**IL PONTE PORTOGHESE**

È un grande fly italofrancese e fra le sue caratteristiche c'è il ponte portoghese, i cui passavanti a prua convergono verso il centro permettendo non solo un camminamento walkaround, ma servono anche per

accompagnare l'accesso al living di prua. E che living! Se volete capire che barca è cercatela fra le novità 2014, ma se sfogliate il numero di settembre trovate questa stessa foto, ma vista da prua, fra le prime 15 pagine.



3

**CHERCHEZ LE BATEAU**

Tutta la gamma di imbarcazioni di questo marchio francese ha un family feeling estremamente identificativo e, generalmente, al modello fly corrisponde anche la versione open. Questo è l'ultimo varato in entrambe le tipologie e lo potete trovare fra le novità 2014, ma basta vedere la prua, con le forme degli oblò, sia quello centrale che quello molto allungato, per capire di che barca si tratta. Anche il color crema dello scafo è d'aiuto.



4

**LA SOLUZIONE È NEL TETTUCCIO**

A produrre questo modello è un cantiere napoletano, apprezzato anche all'estero, che è specializzato in imbarcazioni open. Negli ultimi anni si è sbizzarrito in varie interpretazioni di design dell'hardtop e su questo 14,65 metri ne ha ideato uno tutto in carbonio con una forma sinuosa che rimane sospeso sul pozzetto. È stato usato anche al film Pazzi di me, diretto da Fausto Brizzi, che era nelle sale proprio quest'anno.



**IMPOSSIBILE NON CONOSCERE QUESTA SUPERSPORTIVA**

Altro open dal design estremamente caratterizzante e molto famoso. Qualunque sia la misura delle barche di questo cantiere, che appartiene a un grosso gruppo italiano diventato cinese di recente, la forma esterna non cambia. Sono invece i dettagli a fare la differenza. Se osservate il colore della barca, la forma dell'hardtop e dell'oblò ci arrivate in un attimo. Ma se proprio non ce la fate, cercatela nel servizio sulle novità 2014 nel range fra 17 e 20 m.

5



1



2



3



4



5

TERZO GIOCO

**L'ASSOCIAZIONE**

Qui vi diciamo noi quali barche sono, ma la difficoltà sta nell'abbinare il pozzetto o l'interno al corrispondente modello di imbarcazione. Sembra difficile, ma non lo è, soprattutto se osservate bene i dettagli.



a



b



c



d



e

▲ Le soluzioni le trovate nell'ultima pagina del giornale



Gérard d'Aboville - Comandante



Briec Delbot - Secondo



Hugo Buratti



Vincent Brunet



Antoine Simon



## LE MISURE DI PLANETSOLAR

Lunghezza ft	35 m
Larghezza	15 m
Larghezza con flap	23 m
Altezza	6,10 m
Pescaggio	1.55 m
Peso	95 t
Superficie moduli solari	537 mq
Potenza FV installata	93,5 kW (127,0 CV)
Potenza massima	120 kW
Consumo medio motori	20 kW (26,8 CV)

## Con la sola spinta del sole PlanetSolar vince la seconda impresa

Quasi 11.000 miglia percorse. E ha fatto pure il record di traversata atlantica. Senza carburante

di Ted Morbido

Con l'arrivo a Parigi si è conclusa anche la seconda impresa del PlanetSolar, l'avveniristico catamarano a energia solare (in realtà sarebbe un trimarano ma lo scarpone centrale non tocca l'acqua nella normale navigazione) che questa volta ha percorso oltre **10.880 miglia** (o **20 mila chilometri** se preferite) in **156 giorni** stabilendo, tra l'altro, il nuovo record sulla traversata atlantica coperta in 22 giorni (quattro meno del 2010). Dopo la partenza in aprile da La Ciotat in Francia, la spedizione ha toccato Miami, New York e Boston negli Stati Uniti, Halifax in Canada e quindi, sulla via del ritorno, Londra e poi l'arrivo a Parigi. Due le missioni svolte, una scientifica e l'altra ecologica.

La prima è la DeepWater Expedition che ha impegnato un gruppo di scienziati in misurazioni fisiche e biologiche di acqua e aria; la missione ecologica prevedeva invece la raccolta di rifiuti nelle acque europee nella navigazione dall'Islanda alla Norvegia. Nel 2012 PlanetSolar aveva compiuto il giro del mondo in 585 giorni percorrendo 32.400 miglia (60 mila km) alla media di 7,5 nodi senza consumare un litro di carburante.



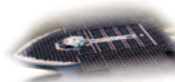

## I NUMERI DELLA SECONDA IMPRESA DI PLANETSOLAR

10.800 miglia in 156 giorni e 12 tappe fra Europa e Stati Uniti. Senza un solo litro di carburante



**3) 3/6 Miami.** Dopo aver stabilito il record nell'attraversata atlantica per barche a energia solare, in 22 giorni (quattro meno del precedente primato), PlanetSolar arriva in Florida, prima tappa negli Stati Uniti, dal porto di Saint-Martin, nelle Antille francesi. È qui che viene dato l'annuncio ufficiale del lancio della spedizione scientifica DeepWater che impegnerà buona parte del viaggio. I giorni passati presso il Sunset Harbour Yacht Club servono infatti anche a verificare l'efficienza delle strumentazioni prima dell'inizio della navigazione.

**4) 17/6 New York.** Seconda tappa statunitense con l'attracco alla North Cove Marina a Sud di Manhattan dopo qualche giorno oltre il previsto passato a Miami in attesa del passaggio di "Andrea" la prima tempesta tropicale della stagione. Grazie alla corrente favorevole poi la navigazione è stata particolarmente rapida con una velocità media di 8 nodi.

**1) 8/4 Partenza da La Ciotat.** Tutto è pronto per la partenza, dopo sei mesi di intenso lavoro per ripristinare e manuttenzionare la barca, ma anche per adattarla alle nuove missioni da compiere. Totalmente nuovo l'equipaggio affidato al comando del francese Gérard d'Aboville.

**2) 14/4 Rabat.** Grande accoglienza al PlanetSolar nel porto di Rabat, in Marocco, grazie anche agli eventi organizzati dalla Marina de Bouregreg e dall'Ambasciata svizzera che hanno visto la partecipazione delle autorità locali e numerose scolaresche. Da Rabat il catamarano è pronto a prendere il largo per l'attraversata atlantica alla caccia del record.



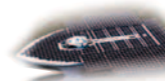

**5) 15/7 Halifax.** Dopo l'ultima tappa statunitense di Boston e altri 11 giorni in mare, arrivo in Canada a Halifax dopo una navigazione a zig zag per dare modo ai ricercatori imbarcati di approfondire le loro ricerche operando all'interno della Corrente del Golfo.



**7) 2/9 Londra.** In arrivo da Ostenda (Belgio) PlanetSolar è arrivato a Londra con un giorno di ritardo per dare la possibilità di completare la ricerca DeepWater e le informazioni raccolte nel tragitto sono state inviate all'Unige. L'approdo nella capitale inglese ha infatti segnato la fine dello studio i cui risultati saranno resi noti nei prossimi mesi. Il catamarano ha navigato per la prima volta sul Tamigi fino all'altezza del Tower Bridge per poi attraccarsi al West India Docks, nel cuore della capitale britannica.

**8) 10/9 Parigi.** Arrivato nella capitale francese, il PlanetSolar è rimasto ormeggiato cinque giorni nei pressi del Parco André-Citröen dove è stato al centro di una serie di iniziative come le visite alla barca di scolaresche e l'animazione musicale alimentata interamente a energia solare "SolarSoundSystem". Un'esposizione è stata dedicata alla spedizione scientifica "DeepWater" con la presenza di Martin Beniston, climatologo e direttore dell'Institut des sciences de l'environnement dell'Università degli Studi di Ginevra, che ha coordinato tutto il progetto. Il successo dell'impresa ha infatti dato il via ad altri programmi di ricerca sulle energie rinnovabili.



**6) 1/8 St.John's.** Il porto canadese di St-John's è il punto più settentrionale mai raggiunto da una barca a energia solare, un traguardo importante perché questi mari sono considerati molto ostici da navigare e sono famosi per le loro tempeste. Invece PlanetSolar ha dimostrato che anche in condizioni difficili una barca a energia solare può riuscire a raggiungere la meta prefissata.





Beneteau Swift Trawler 50

## Precursore di un successo

Una svolta epocale per i trawler che si convertono alle Ips

di Alberto Mondinelli

**T**utto si evolve. Pensare solo pochi anni fa a un trawler con una trasmissione che non fosse l'ipertradizionale linea d'asse sarebbe stata un'eresia. Ed ecco invece Beneteau che propone il nuovo Swift Trawler 50 con una trasmissione Volvo Ips a elica traente e il joystick a fare la gioia dei meno abili in manovra. Una svolta epocale che penso farà storcere il naso a molti, ma dopo questa prova devo dire che si sbagliano. Il segreto dell'eccellente riuscita di questa barca è un'attenta riprogettazione, rispettosa delle particolari esigenze delle Ips nelle linee di carena, che ha portato a lunghi test per arrivare alla geometria di questo 50. Una larghezza importante a poppa per dare più portanza, un deadrise abbastanza contenuto di 15° e una redistribuzione degli interni per sfruttare al meglio l'arretramento dei motori. La costruzione dello scafo prevede sandwich di resina poliester e vetroresina con anima in balsa, gelcoat bianco e una struttura monolitica del controstampo strutturale stratificata.

### NEL SEGNO DELLA TRADIZIONE

*A vederlo navigare lo Swift Trawler 50 non lascia trasparire minimamente la rivoluzione che si è attuata sotto la linea di galleggiamento. Così anche i più tradizionalisti saranno accontentati.*





#### MOTORYACHT O TRAWLER?

*La plancia aperta non ha proprio nulla da invidiare a quella del più moderno dei motoryacht, ma è tutto il fly a richiamare i progetti più recenti per le sue soluzioni abitative, come la versatilità della dinette, illustrata qui a destra, e la cucina.*

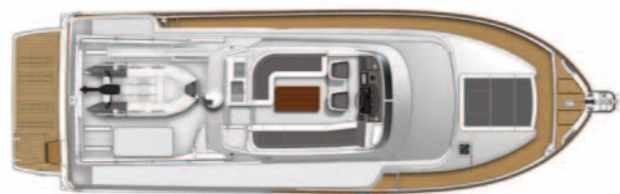

#### COPERTA - OTTIMO IL FLY!

La rivisitazione di Beneteau del "concetto trawler" è iniziata nel 2003 e celebra un decennio di innovazioni. Ne è un esempio la coperta, dalle forme classiche, ma riformulate su un disegno che tiene conto delle nuove abitudini dei diportisti, abituati ai motoryacht con fly. I passavanti sono ben protetti con tanto di porta per dividerli dal pozzetto, c'è l'accesso diretto dalla plancia coperta e la prua presenta il prendisole in posizione sopraelevata rispetto al piano di calpestio, così da

dare anche più spazio alla sottostante cabina. Tutte soluzioni tipiche che Michel Joubert e Pierre Frutschi, hanno saputo rileggere con abilità. Lo si capisce salendo sul fly, dove a poppa è stato rispettato lo spazio solitamente occupato dal pram (ma nulla vieta di trasformarlo in un solarium o arredarlo con sdraio), ma la zona centrale e prodiera è stata trasformata creando un grande mobile cucina rivolto verso poppa un'accogliente dinette a prua, mentre a dritta un divanetto corre lungo tutta la fiancata.



# Virtual tour del **quadrato**



## SALONE

Il living è a poppa, separato da una porta con un'apertura limitata dal pozzetto, dove invece c'è solo un divanetto sopra la cabina del marinaio, quest'ultima è optional e può avere un secondo accesso direttamente dalla plancetta di poppa. Forse offrire la possibilità di maggiore comunicazione tra il pozzetto e la parte poppiera del quadrato sarebbe stato auspicabile per migliorare la vivibilità, invece così si è scelto di mantenere una connotazione più tradizionale, richiamata anche dai legni piuttosto scuri, anche questi non proprio condivisibili. Tornando in quadrato, a sinistra c'è un capiente mobile che nasconde la tv a scomparsa, mentre salendo un gradino si attraversa la zona cucina, organizzata in un generoso mobile a U, con di fronte, il frigo e il freezer dietro le ante grigliate che caratterizzano tutto l'arredo (da notare che le griglie sono vere e quindi l'aerazione è garantita). A pruvavia, la zona pranzo è raccolta attorno a un tavolo quadrato, eventualmente trasformabile nella settima cuccetta, e poi la bella plancia, importante nelle dimensioni e nelle dotazioni come è giusto che sia.

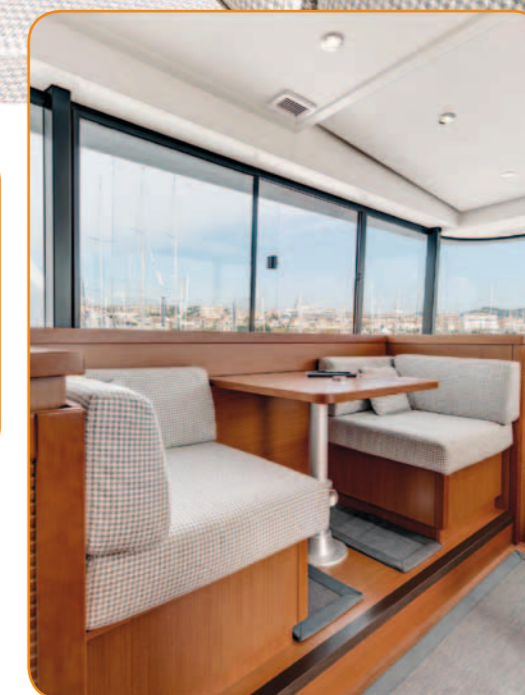
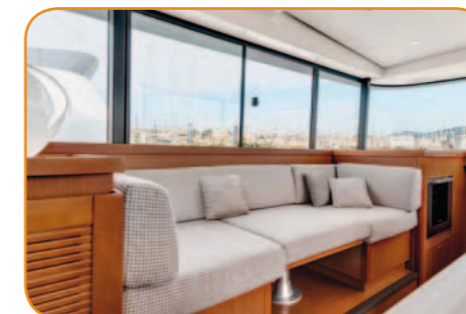

## VINCE LA TRADIZIONE

La zona living a poppa del salone rimane ben separata dalla zona pranzo a prua dove si trova la cucina e la dinette. La plancia richiama più marcatamente la tradizione con una disposizione degli strumenti chiara e ben leggibile.

76 - OTTOBRE 2013

## DUE LIVING, C'È DA SCEGLIERE

In alto, un'immagine del quadrato e, qui intorno, un'altra vista della cucina e poi le due soluzioni della dinette che si trova a pruvavia a sinistra. Può diventare una settima cuccetta, magari di guardia per la navigazione notturna, o un angolo lettura.

## Virtual tour sottocoperta

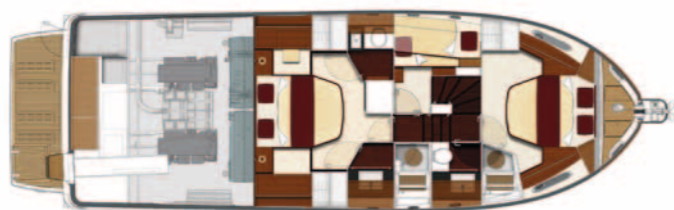

### QUANTO SPAZIO CON LE IPS!

È qui che ci sono state le innovazioni più significative, direttamente legate all'adozione delle Ips. Infatti non solo la poppa ha visto aumentato il suo volume per migliorare la portanza, ma anche i motori sono stati arretrati. Ecco che si è guadagnata una significativa

cabatura utilizzata per una grande cabina amatoriale a tutto baglio a centro barca, con il letto al centro attestato a poppa e uno studiolo sulla murata di sinistra e altrettanto spazio a dritta. Il bagno è diviso in due locali, separando così la doccia. La cabina Vip è a prua

con il classico letto centrale e divide il comodo bagno con la terza cabina che ha due grandi cuccette (quasi una piazza e mezza) sovrapposte. Volendo questa cabina può essere trasformata in studio con una cuccetta di fortuna, ma mi sembra un po' uno spreco.



### TRE CABINE VERE

A sinistra, un'immagine della cabina armatoriale con il letto centrale attestato a poppa; qui sopra il suo grande bagno in due locali con doccia separata. Sotto, a sinistra la cabina vip a prua ha la dimensione che solitamente è dedicata a quella dell'armatore, mentre la terza cabina (a destra) ha le due cuccette sovrapposte ma di dimensioni decisamente generose.





**LA PROVA - NIENTE SCETTICISMO SULLE IPS. GLI EFFETTI SONO STRAORDINARI**

È il momento di uscire dal porto e l'onda che ci accoglie è di quelle, molto poco mediterranee e decisa a non fare sconti. Meglio così perché è in queste condizioni che i marinai trawler hanno consolidato la loro fama ed è qui che l'innovativo Swift Trawler 50 deve superare l'esame più difficile. La progressione mette subito in chiaro che i numeri per essere promosso a pieni voti ci sono tutti: si sale progressivamente di giri senza il minimo sforzo con l'unica accortezza di sostenere la barca con i flap sopra i 2000 giri. La progressione continua decisa fino a 3500 giri scoprendo con piacere che la velocità di punta toccata nei giorni precedenti con mare calmo (24,8 nodi a 3620 giri) è sfiorata anche in queste condizioni. È però il caso di andare a verificare un'andatura più consona a un trawler: se a 3500 giri

si naviga a 22 nodi con un consumo di 168 l/h (contro i 148 l/h con mare calmo), per raggiungere la massima economia si scende sotto i 2500 giri così da avere una velocità di 11 nodi e un consumo di 70 l/h, identici risultati dei test con mare calmo. Per la verità questa scelta diventa consigliabile perché attorno ai 3000 giri la barca mostra una tendenza all'appoppamento e le prestazioni ne risentono, meglio quindi non restare "in mezzo" ma optare decisamente per salire a 3500 giri con una navigazione più rapida, o scendere attorno ai 2500 giri e scegliere una soluzione più tranquilla ed economica. Non è neppure il caso di parlare di planata minima, perché il range di utilizzo della barca è tale da renderla ottima a tutte le velocità. In termini di maneggevolezza il passaggio alle Ips ha avuto

degli effetti straordinari con raggi di virata inimmaginabili per un trawler tradizionale e in porto il joystick risolve tutti i problemi, con l'accortezza di optare per la versione a due livelli di potenza, perché con vento l'imponente superficie esposta ne ha proprio bisogno. Anche chi potrebbe temere che le doti marine ne risultino compromesse è presto accontentato: provato con il mare (davvero mosso) da tutti i lati, lo Swift 50 se l'è sempre cavata benissimo, con un eccellente passo e mai brusco sull'onda. Un test che ha promosso anche la costruzione, davvero solida, a tutto vantaggio pure dell'insonorizzazione interna che ha tratto un gran beneficio dall'arretramento dei motori. Navigando a 20 nodi con mare mosso si può tranquillamente chiacchierare senza mai alzare la voce. Una nuova era si è aperta.

**MI PIACE**

Le Volvo Ips sono affidabili, redditizie ed economiche nei consumi, quindi mi sento di promuoverle a pieni voti anche perché non limitano le doti nautiche della barca, in più permettono di aumentare i volumi sottocoperta con tre cabine spaziose e abitabili, mentre un tocco di modernità è anche affidato al layout del fly, molto ben articolato nei volumi.

**MI LASCIA PERPLESSO**

Proprio dove si è voluto rispettare la tradizione ci sono alcune soluzioni che non mi convincono. A cominciare dal collegamento angusto tra pozzetto e quadrato e per proseguire con i legni degli interni un po' cupi. Per quanto riguarda le prestazioni, da registrare un piccolo "buco" attorno ai 3000 giri che impone di mantenersi su regimi inferiori o superiori.

**SCHEMA TECNICA**

Lunghezza fuori tutto .....	m 14,99
Lunghezza scafo.....	m 13,33
Larghezza.....	m 4,65
Pescaggio .....	m 1,05
Dislocamento a secco .....	kg 16000
Motorizzazione .....	cv 2x435
Serbatoi carburante.....	l 2400
Serbatoi acqua .....	l 800
Posti letto .....	6+1
Portata persone .....	14/18
Categoria di omologazione.....	B/C
COSTRUTTORE: Beneteau (F)	
IMPORTATORE: Beneteau Italia	
Via via Puccini 15, 43100 Parma (PR), tel 0521 243200, www.beneteau.it	

**PREZZI E MOTORI**

**2x435 cv Volvo Penta IPS 600**  
euro 562.500 con dotazioni standard, Iva esclusa

I Volvo IPS 600 sono l'unica motorizzazione offerta e non potrebbe essere altrimenti per garantire una buona riserva di potenza, ma anche un rapporto costo/prestazioni interessante. Infatti i pod IPS sono più costosi di una driveline tradizionale a linea d'asse, ma consentono qualche risparmio in fase di allestimento, oltre che all'armatore sui consumi grazie alla maggiore efficienza dell'elica traente. Tutto questo sconsiglia quindi di ricercare ulteriori piccoli risparmi rinunciando a un po' di potenza.

**DOTAZIONI STANDARD**

Verricello salpancora elettrico - Falchetta alta - Arredo fly e pozzetto - Impianto hifi in quadrato e fly - Piastra gas 3 fuochi - N. 2 frigo 130 l - Faretto led - Joystick IPS - Bussola - WC elettrici - Boiler 80 l - Estintori - Quadro elettrico - Caricabatterie - N. 4 batterie - Flap elettrici - N. 2 pompe di sentina elettriche automatiche.

**OPTIONAL**

Elica di prua - Frigorifero 42 l fly - Computer Volvo + manetta singola - TV 32", dvd, pack Bose - Pilota i70 RV2 - Multifunzione Raymarine e127 - Multifunzione Raymarine e95 fly - Ricevitore Raymarine AIS650 - VHF Raymarine 240E - Telecamera a poppa e locale motore - Radar HD - Comando verricello con contactatena - Kit ormeggio/ancoraggio - N. 6 Parabordi - Piattaforma bagno idraulica - Passerella idraulica - Antivegetativa - Proiettori sottomarini a poppa - Grill elettrico fly - Altoparlanti Bose stagni fly - Scafo grigio perla o blu acciaio - Fly listellato in teck - Coperta listellata teck - Climatizzazione 48kBTU - Riscaldamento 12 kW - Generatore 11 o 13,5 kVA - Dissalatore 95 l - Ice maker - Cantinetta vino - Forno microonde - Piastra vetroceramica 3 fuochi - Lavastoviglie - Lavatrice + asciugatrice - Cassaforte - TV led 26" + Lettore dvd/MP3 Cabina armatore e vip - Predisposizione per ricezione satellite TV.

**PRESTAZIONI**

1000 giri ....	5,6 nodi .....	6 l/h .....	66 db
1500 giri ....	7,6 nodi .....	17 l/h .....	62 db
2000 giri ....	9,4 nodi .....	37 l/h .....	65 db
2500 giri ....	11,0 nodi .....	70 l/h .....	69 db
3000 giri ....	15,0 nodi .....	120 l/h .....	71 db
3500 giri ....	21,7 nodi .....	168 l/h .....	73 db

**Autonomia teorica in ore (con riserva 10%)**

1500 giri .....	54 ore 00'
2000 giri .....	16 ore 30'
3500 giri .....	11 ore 50'

**CONDIZIONI DEL TEST**

Vento.....	5 nodi
Mare.....	mosso
Temperatura aria.....	12°
Carburante nel serbatoio .....	2000 l
Acqua nel serbatoio.....	450 l
Equipaggio imbarcato .....	5 persone
Pulizia carena .....	pulita



Sessa Marine Fly 40

# IL LATO CHIC

*Molto di più di quello che ci si potrebbe aspettare da un 40 piedi*

di Alberto Mondinelli

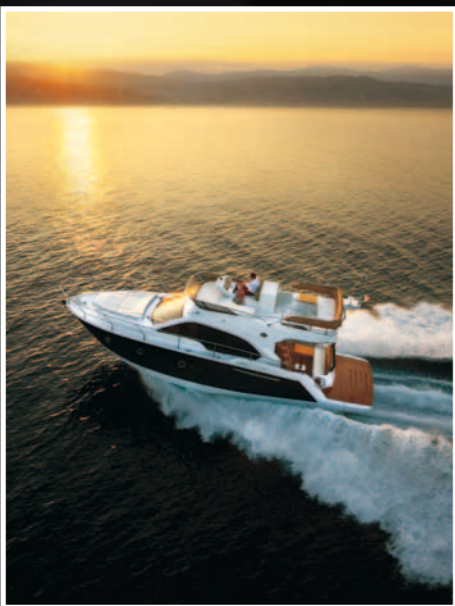

**Q**uando si ruota attorno alla misura di 40 piedi per un progetto di motoryacht con controplancia il rischio di proporre un oggetto più simile a un cubo che a una barca è reale. Proprio per questo il celebrato progettista Christian Grande nel suo collaudato sodalizio con Sessa Marine ha riservato particolare attenzione a definire le linee di questo Fly 40, con il risultato di proporre una barca molto bilanciata nei volumi senza nessuna forzatura, ma anzi esaltandone l'armonia e l'abitabilità. Per esempio, che siamo su un 40 piedi è meglio rimarcarlo perché quando ci si muove sul grande fly si ha l'impressione di essere su una barca ben più grande. E poi, degli interni così accoglienti fanno quasi desiderare che inizi a piovere, tanto il calore delle

essenze unite alle tonalità dei tessuti dona un invitante senso di accoglienza ben scandito anche dall'ottima strutturazione degli spazi. La barca è realizzata in vetroresina seguendo una procedura prevalentemente manuale; sia il fondo che il fianco sono in "single skin", rinforzati da strutture di resine vinilestere e multiassiali di vetro. Il piano delle strutture è di tipo trasversale con anime in poliuretano espanso di differente densità in funzione dell'applicazione. Il pagliolo, realizzato sempre in vetroresina, viene incollato strutturalmente allo scafo per contribuire alla rigidità complessiva dell'imbarcazione.



## UNA LINEA CLASSICA

*Cosa c'è di più classico di un motoryacht con fly? Quando però le misure sono contenute il bilanciamento dei volumi diventa fondamentale ed è questo uno dei punti di forza del Fly 40*

SESSA  FLY 40

### COPERTA - DESIGN E ARMONIA

Sul fly il solarium è a pruvia della plancia e si allunga alla sua sinistra per creare una comoda postazione a diretto contatto con il driver. A poppa della seduta si trova il mobile bar che, date le dimensioni, può essere attrezzato come secondo angolo cottura. Ben venga quindi a poppa l'accogliente dinette.

La controplancia si protende a coprire tutta la poppa e così viene a proteggere il pozzetto che pure vanta delle dimensioni di tutto rispetto e permette di avere una seconda dinette molto raccolta, ideale per pranzare all'aperto quando il meteo non è proprio favorevole. I due robusti montanti che sostengono il fly consentono di fissare una tenda a scomparsa, utile per proteggere dal sole e dagli sguardi curiosi quando si è in porto. I passavanti sono di buone dimensioni e facilitano l'accesso a prua ben protetti anche dalla battagliola. Caratteristico è l'irregolare disegno della vetrata, mentre sull'opera morta la luce alle cabine è assicurata da oblò e da una finestratura dalle misure contenute rispetto a quello che siamo abituati a vedere.



**VIVA LA PRIVACY** *Se pensate che in porto la dinette del pozzetto sia troppo esposta agli sguardi indiscreti, ecco la rapida soluzione*



**IL PRANZO È SERVITO** *La dinette sul fly può accogliere più commensali grazie al tavolo estendibile*



**DRIVE O SUN** *C'è l'imbarazzo della scelta, ma si possono sempre alternare le due attività*





**VOGLIA DI INTERNI** Il calore delle essenze e dei tessuti sa creare un'atmosfera speciale che è ben espressa dall'immagine qui sopra, ma non era meno affascinante durante la prova anche se pioveva

### QUADRATO - FINITURE AL TOP

Quando si entra nel quadrato del Sessa Marine Fly 40 si ha un momento di esitazione, perché il livello delle finiture riesce comunque a sorprendere, anche se le eccellenti soluzioni esterne potevano avere preparato alla sorpresa.

A sinistra è allestito un mobile ricco di soluzioni di stivaggio, mentre di fronte si sviluppa la ben dimensionata dinette interna con un comodo divano a L. A pruvavia, la plancia coperta unisce alla razionalità di quella aperta un design molto accattivante e decisamente ben riuscito nell'abbinamento tra strumenti analogici e digitali e dei materiali. Sotto il pagliolo si aprono generosi gavoni che offrono ampie possibilità di stivaggio sempre utili quando lo spazio è piuttosto limitato.



**IL QUADRO** Avere tutto sotto controllo è un piacere





**COMANDO IO** All'armatore la cabina di prua con il letto centrale e un generoso spazio attorno



**COPPIA DI FATTO** Per la cabina degli ospiti si è optato per le due cuccette singole appaiate

### SOTTOCOPERTA LASCIA TEVI COCCOLARE

Solo tre gradini introducono al ponte inferiore dove a destra trova posto la cucina che, senza cielo e in diretta comunicazione con il quadrato, lascia ampio spazio all'evacuazione dei fumi ed è anche vicina alla dinette. La zona notte è composta da due cabine tradizionali nel layout, ben dimensionate e curate nell'arredo: quella di prua ha il classico letto doppio al centro, quella centrale due cuccette singole. Buona l'altezza in entrambe, da 200 a 190 cm all'ingresso. I due bagni sono molto simili nella disposizione e quasi uguali nelle dimensioni, entrambi hanno il box doccia separato e assicurano alle due coppie imbarcate il massimo della privacy.



**GEMELLI** Completi e molto simili i due bagni



**AL CENTRO** La cucina è baricentrica tra il quadrato, la relativa dinette e la zona notte



## SCHEDE TECNICA

Lunghezza fuori tutto .....	m 12,60
Lunghezza omologazione .....	m 11,26
Larghezza.....	m 3,908
Dislocamento a secco .....	kg 10500
Dislocamento a pieno carico .....	kg 13500
Motorizzazione .....	cv 2x300
Serbatoio carburante.....	l 890
Serbatoio acqua .....	l 360
Posti letto.....	4+2
Portata persone.....	12
Categoria di omologazione.....	B

CANTIERE: Sessa Marine,  
via Cortenuova 21/23, 24050 Cividate al Piano  
(Bg), tel. 0363 946500, fax 0363 976766,  
www.sessamarine.com, mail@sessamarine.com

## PREZZI E MOTORI

2x300 Volvo Penta IPS 400  
**390.000 euro** Franco cantiere, Iva esclusa

Unica soluzione è costituita dalla coppia di Volvo IPS 400 da 2x300 cv, una scelta che ci sentiamo di condividere perché, se incide un po' sul prezzo d'acquisto, è certamente la soluzione migliore per una barca da crociera.

## DOTAZIONI STANDARD

Verricello elettrico 1000 W con ancora e catena - Battagliola inox - Impianto antincendio con attivazione automatica e manuale - N. 2 batterie motori - N. 2 batterie servizi - N. 2 serbatoi carburante da 445 litri - Filtro Volvo per separazione gasolio/acqua - Bussola magnetica - Strumentazione motori analogici e digitali in plancia e fly (contagiri, pressione olio, temperatura acqua, allarmi avaria motori, livello carburante, angolo di barra) - Pannello allarmi - Comando ancora - Comando flap idraulici - Frigo 120 l - Congelatore 30 l - Cucina a 2 fuochi - Cappa d'aspirazione - Lavello inox - Wc marino con seduta ribaltabile in teak e porta cabina doccia in plexyglass nei due bagni - Doccetta calda/fredda in pozzetto - Scala fly inox/teak - Presa 230 V pozzetto - Rivestimento pavimento quadrato in moquette - Oblò cabine e cucina.

## OPTIONAL

Colorazione scafo nera o metallizzata - Teak pozzetto, plancetta, passavanti, fly - Passerella idraulica - Plancetta idraulica - Aria condizionata 38000 BTU - Luci sottomarine - Ice maker - Mobile bar fly con grill e frigo - Lavatrice - Auto-pilota - Radar Raymarine RD418 - GPS Raymarine C125 (plancia) e C95 (fly) - Bow thruster - Generatore 6,1 kW - Piano cottura vetroceramica - Microonde - Vhf doppia stazione - Interfaccia IPS - Antenna satellitare - TV e hi-fi cabine e quadrato - Antivegetativa - Elegance Pack con parquet in quadrato, piano cucina in corian, porte dinette laccate, decorazioni in cuoio e porte a specchio.

## PRESTAZIONI

1000 giri ....	5,8 nodi .....	7,2 l/h .....	66 db
1500 giri ....	8,0 nodi .....	19 l/h .....	71 db
2000 giri ....	11,2 nodi .....	39 l/h .....	76 db
2500 giri ....	14,1 nodi .....	69 l/h .....	78 db
3000 giri ....	20,0 nodi .....	85 l/h .....	80 db
3500 giri ....	27,8 nodi .....	114 l/h .....	82 db
Autonomia teorica in ore (con riserva 10%)			
2000 giri .....	20 ore 30'		
3000 giri .....	9 ore 20'		
3500 giri .....	7 ore 00'		

## CONDIZIONI DEL TEST

Vento.....	10 nodi
Mare.....	mosso
Temperatura aria.....	26°
Carburante nel serbatoio .....	450 l
Acqua nel serbatoio.....	100 l
Equipaggio imbarcato .....	5 persone
Pulizia carena.....	buona

## MI PIACE

Eccellente il livello delle finiture, ma anche tutto il sapiente sfruttamento degli spazi che hanno portato ad avere un motoryacht di dimensioni contenute, ma per nulla appesantito dalla controplancia che, anzi, diventa un elemento di ulteriore sviluppo dell'abitabilità interna.

## MI LASCIA PERPLESSO

Per trovare dei difetti ci si deve attaccare a delle minuzie. Per esempio, il solarium prodiero non è dotato di portabicchieri e quello sul fly ha una zona a pruvia della plancia poco sfruttabile. Potrà non piacere anche la cucina baricentrica, ma così a cielo aperto non dovrebbe creare problemi di evacuazione dei fumi.

## LA PROVA - L'USCITA CON MARE MOSSO NON DIVENTA UN PROBLEMA

Il mare è decisamente mosso e questo deve essere tenuto in conto. La barca non monta il software dei consumi e i dati che riportiamo sono stati raccolti dal cantiere in un altro test, interessante anche per confrontare le prestazioni con mare più calmo. La progressione è ottima e, proprio dal confronto dei dati notiamo che le velocità sono pressoché identiche, meno di un nodo di scarto alla massima (27,8 contro 28,4 con mare calmo) a conferma delle ottime prestazioni

della carena del Fly 40. Sensazione che ci viene ribadita anche quando la sottoponiamo a repentini cambi di direzione, affrontati con grande sicurezza e raggi di virata stretti compatibilmente con il mare, ma soprattutto con un morbido passaggio sull'onda senza mai "picchiare" violentemente. La planata minima è tenuta a 2100 giri/min e 12 nodi, con un consumo di poco più di 40 litri/ora, mentre quella di crociera, indicata dal cantiere in 22 nodi, è raggiunta a circa 3000

giri/min con un consumo di circa 85 litri/ora, dati decisamente interessanti. Anche il test fonometrico conferma la positiva sensazione avuta appena saliti a bordo, diventa difficile distinguere quanto incida il rumore del vento e delle onde sulla carena e quanto quello dei motori, certamente ben insonorizzati. Anche in mare (e che mare!) il Sessa Fly 40 conferma quindi tutto quello che di buono aveva fatto intuire sulla carta, proprio una bella barca.

Selva 6.7 Elegance

## Comoda *pure a terra*

*In poco più di sei metri  
c'è tutto quello che serve  
per la crociera diurna.  
E poi la metti in box*

di Alberto Mondinelli

**U**na barca per vivere splendide giornate di navigazione e poi, sfruttando la carrellabilità, riporre nel box senza problemi di posti barca onerosi e manutenzioni periodiche. Costa come un'utilitaria di fascia alta (intorno a 30.000 euro Iva inclusa) e promette di far divertire molto di più. Impossibile? E invece quella che abbiamo appena descritto è proprio la fotografia del Selva 6.7 Elegance. Una barca che ha fatto dello sfruttamento degli spazi la sua scelta vincente perchè, in navigazione come alla fonda, la possibilità di potersi muovere con agio a bordo è fondamentale e quindi, quando si hanno a disposizione solo poco più di sei metri, sfruttarli al massimo è determinante. Così in Selva hanno sviluppato un layout della coperta che fa della versatilità la sua arma vincente. Prua e poppa sono un bell'esempio di come si possano prevedere varie possibilità di allestimento per permettere di scegliere quella che meglio si adatta alle singole situazioni.





### PER OGNI SPAZIO PIÙ IMPIEGHI

A poppa si può proprio affermare che c'è l'imbarazzo della scelta. Alle spalle della seduta del driver, che grazie allo schienale reclinabile ha la doppia opzione di guida, si possono scegliere varie soluzioni. Il divanetto a U lungo il perimetro diventa una dinette montando il tavolo, il cui ripiano va a costituire la

base per il solarium. Tutti i vari componenti trovano posto nei gavoni che abbondano in tutta la barca. Nella pagina a fianco, in basso, le due plancette ai lati del fuoribordo con la scaletta di risalita dal bagno, che si rivela particolarmente utile perché la distanza dalla superficie dell'acqua è piuttosto importante.

### IL DRIVER STA COMODO, MA NON SOLO LUI

Intelligente la soluzione ideata per la seduta del driver, con la spalliera abbattibile per trasformarsi in supporto per condurre la barca in piedi. Non è invece possibile utilizzare la seduta del driver per la dinette poppiera, che può comunque usufruire dell'accogliente divanetto a U che occupa tutto lo spazio di poppa e che all'occorrenza si trasforma nel secondo generoso prendisole. Scavalcandolo si accede al pozzetto del fuoribordo che ha ai lati due strutture attrezzate con l'eventuale vasca del vivo e la scaletta per il bagno. In realtà sono un po' alte sulla superficie dell'acqua e quindi due prolunghe più "rasomare" sarebbero state apprezzate.



### IL MOTORE: 150 CV ESUBERANTI, FORSE NE BASTANO 115!

Le prestazioni del Killer Whale 150 XSR sono entusiasmanti e navigare a 40 nodi lo è ancora di più. Ma il 6.7 Elegance, lo dice anche il nome, è una barca che fa della praticità e della comodità in crociera il suo tratto caratterizzante e forse propendere per il più tranquillo 115, magari sempre nell'allestimento XSR, che

garantisce uno spunto più brillante a tutto vantaggio anche dei consumi. Sul piatto della bilancia va messa anche la differenza di prezzo tra i due modelli (circa un 10% sul totale del package, Iva compresa). Il Tarpone 115 ha un monoblocco a quattro cilindri di 1741 cc, mentre il Killer Whale 150 dispone di quasi un litro

di più di cilindrata: 2670 cc, differenza che si ripercuote anche sul peso che è di 189 chili per il più piccolo e 216 per il maggiore. Per il resto le caratteristiche sono comuni, votate all'eccellenza tecnologica a cominciare dalle 16 valvole, quindi quattro per cilindro, per finire con l'iniezione elettronica EFI. A voi la scelta.





## OCCHIO A QUELLO CHE C'È SOTTO

A vederlo così in velocità certo non si immagina l'intelligente soluzione ideata per la seduta del driver, con la spalliera abbattibile per trasformarsi in supporto per condurre la barca in piedi. Invece ribaltandola si accede a una piccola cucina con lavello e allo spazio per un grill essenziale. Se, come immaginiamo, nella sua struttura può trovare posto anche un frigorifero, le possibilità di utilizzo della barca si ampliano ulteriormente garantendo una gamma di opportunità davvero notevole.

panoramica a prua e a centro barca

panoramica a prua e a centro barca

## COME TI ALLUNGO IL PRENDISOLE

Il prendisole non è enorme, ma grazie alla prolunga che permette di congiungerlo al ben dimensionato divanetto a prua della plancia si ottiene una discreta metratura; il montaggio e la rimozione sono molto veloci, perché materassini e prolunghie possono trovare posto sia nel gavone di prua (meglio) sia nella piccola cabinetta che si apre all'interno del volume della plancia. C'è da notare che pure nell'allestimento con il piccolo solarium e il divanetto l'area è funzionale trasformando il tutto in una sorta di bowrider.



## IL VUOTO CHE SERVE

Nella piccola cabinetta che si apre all'interno del volume della plancia ribaltandone tutta la parte anteriore: c'è posto per il wc ma si rivela comoda anche per cambiarsi il costume. Lo spazio disponibile è discreto, certamente tra i più generosi della categoria e la sua utilità è indubbia. Ben strutturata anche la plancia, con il robusto tienti-bene che protegge il parabrezza di plexiglass e gli strumenti del motore che, con un paio di orologi, sono in grado di dare un'infinità di informazioni. Forse valeva la pena di chiudere con uno sportellino di plexiglass il portagioielli a sinistra per evitare di vederli volare alla prima onda, anche se un gavoncino stagno è ricavato più in basso.



**SCHEDA TECNICA**

Lunghezza fuori tutto .....	m 6,65
Larghezza.....	m 2,50
Pescaggio.....	m 0,98
Dislocamento a secco .....	kg 950
Motorizzazione max .....	cv 150
Serbatoi carburante.....	l 180
Serbatoi acqua .....	l 50
Portata persone.....	8
Categoria di omologazione.....	c

CANTIERE: Selva Marine (I)

DISTRIBUTORE: Selva Commerciale

Via Carducci 221, 20099 Sesto S. Giovanni (MI), tel. 02 26224546, www.commercialeselva.it

**PREZZI E MOTORI**

115 Selva Tarpon XSR ..... euro 30.223

150 Selva Killer Whale XSR euro 33.285

Barca con dotazioni standard, franco cantiere, Iva compresa

**DOTAZIONI STANDARD**

Impianto elettrico - Batteria - Contagiri - Consolle completa - Timoneria idraulica - Luci navigazione - Bussola - Panca poppa - Sedile guida - Pulpito prua - Salpa ancora - Pompa sentina - Cuscineria completa - Tavolo - Prolunga prendisole prua e poppa - Serbatoi acqua con doccia - Serbatoio carburante - Scaletta bagno - Vasca esche vive.

**OPTIONAL**

WC marino - Salpa ancora elettrico - Telo ormeggio - Tendalino parasole.

**PRESTAZIONI**

1000 giri ....	4,1 nodi .....	3,2 l/h .....	64 db
1500 giri ....	6,2 nodi .....	5,1 l/h .....	68 db
2000 giri ....	8,2 nodi .....	8,5 l/h .....	71 db
2500 giri ....	10,9 nodi .....	13,9 l/h .....	76 db
3000 giri ....	16,2 nodi .....	16,3 l/h .....	80 db
3500 giri ...	22,0 nodi ....	24,8 l/h .....	83 db
4000 giri ...	27,1 nodi ....	31,3 l/h .....	84 db
4500 giri ...	32,0 nodi ....	38,0 l/h .....	84 db
5000 giri ...	37,1 nodi ....	46,0 l/h .....	86 db
5500 giri ...	39,0 nodi ....	50,0 l/h .....	88 db
5800 giri ...	40,0 nodi ....	52,0 l/h .....	90 db

Autonomia teorica in ore (con riserva 10%)

3500 giri ..... 9 ore 50'

4000 giri ..... 5 ore 10'

5800 giri ..... 3 ore 10'

**CONDIZIONI DEL TEST**

Vento..... 15 nodi

Mare..... leggermente mosso

Temperatura aria..... 18°

Carburante nel serbatoio..... 100 l

Acqua nel serbatoio..... vuoto

Equipaggio imbarcato..... 2 persone

Pulizia carena ..... pulita

**LA PROVA  
ESUBERANTE SICUREZZA**

Minaccia temporale sul lago di Como. Siamo a Domaso e un vento da Sud agita la superficie del lago. Dobbiamo affrontare un'onda corta e secca, tipica dei temporali lacustri, che però ci permette di verificare le eccellenti doti nautiche della barca che ripete senza scomporsi troppo le prestazioni velocistiche della mattinata con lago calmo. Merito anche del possente Selva 150 XSR che è l'opzione massima proposta dal cantiere e, alla luce delle prestazioni ottenute, magari valuteremmo se non propendere per il meno esuberante 115. Così c'è però da divertirsi con una bella progressione che ci permette di raggiungere con qualche tacca di flap (anche in considerazione dello stato del lago) i 40 nodi senza neppure toccare i 6000 giri, un dato di tutto rispetto con un consumo di 59 l/h e neppure troppi rischi. Per provare a virare preferisco però ridurre la velocità su livelli più vicini a quelli da crociera: a 4000 giri si naviga a 27 nodi e le manovre più estreme, come virate e controvirate con raggi molto stretti, sono sopportate senza mai evidenziare sensazioni di pericolo; quando esagero, è la cavitazione dell'elica a fermarmi. Noto che già a questa andatura i consumi si attestano a 31 l/h facendo immaginare delle belle crociere senza troppo budget per il carburante. Se poi si vuole navigare in tutta tranquillità al limite della planata, allora si diventa proprio "risparmiosi" con 13 l/h navigando a 2700 giri e 16 nodi di velocità.

**WWW.BOOTMAG.it**

**CI VEDIAMO A NOVEMBRE**

**CON TANTI ALTRI SERVIZI  
E TEST DI IMBARCAZIONI, GOMMONI E MOTORI**

**INTANTO**

**SEGUITECI QUOTIDIANAMENTE**

**SU**

**WWW.BOOTMAG.IT**

**E SU**

**FACEBOOK, TWITTER E YOUTUBE**



## **LA SOLUZIONE AI GIOCHI DI PAGINA 62**

### **PRIMO GIOCO - SCOPRI CHI C'È SOTTO**

Barca n. 1 - Azimut Magellano 53  
Barca n. 2 - Cranchi Eco Trawler 53 LD  
Barca n. 3 - Sessa C 42  
Barca n. 4 - Monte Carlo MC4  
Barca n. 5 - Frauscher 858 Fantom

### **SECONDO GIOCO - GUARDA I DETTAGLI**

Barca n. 1 - Azimut 62 S Italia  
Barca n. 2 - MCY 86  
Barca n. 3 - Prestige 450  
Barca n. 4 - Fiart 4Seven Genius  
Barca n. 5 - Pershing 62

### **TERZO GIOCO - L'ASSOCIAZIONE**

1/D - 2/B - 3/E - 4/A - 5/C